

<https://cleanfix.com/ustul-manual>

- EN Scan QR code to get instructions in other languages.
:
DE QR-Code scannen um Anleitung in weiteren Sprachen zu erhalten.
:
FR Scanner le code QR pour obtenir des instructions dans d'autres langues.
:
IT Scansione QR-Code per ottenere istruzioni in altre lingue.
ES Escanea el Código QR para obtener instrucciones en otros idiomas.
:
PT: Digitalize o Código QR para obter instruções noutras línguas.
TR Diğer dillerdeki talimatlar için QR kodunu tarayın.
:
:



Nous vous remercions d'avoir opté pour le **ventilateur à pales réversibles Cleanfix®**.

Seuls les ventilateurs à pales réversibles Cleanfix® font tourner leurs pales au-delà de leur position transversale par simple pression sur un bouton et nettoient le radiateur et le tamis de manière efficace. Le radiateur propre et le refroidissement ainsi amélioré permettent de réduire la puissance d'entraînement. Ceci se traduit par une hausse de la puissance à la fois à la prise de force et aux roues et par une baisse de consommation de carburant.

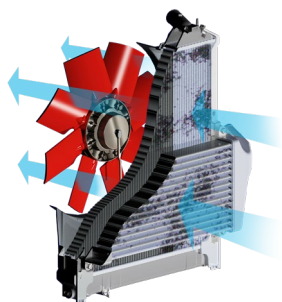

REFROIDISSEMENT EFFICIENT

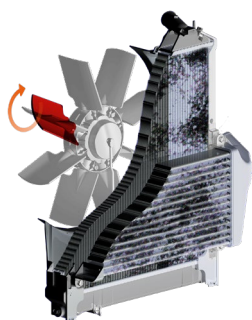

COMMUTATION AU-DELÀ DE LA POSITION TRANSVERSALE

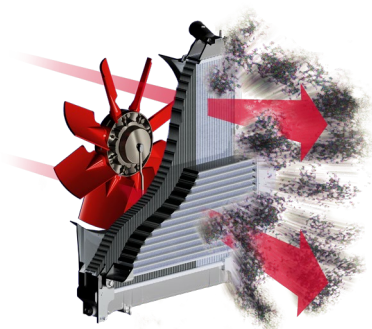

NETTOYAGE À HAUTE PRESSION



COMMANDE VIA L'APPLICATION

Les opérations comme le nettoyage du radiateur, les réglages, le contrôle du système et bien d'autres, peuvent être réalisées facilement via l'application de commande Cleanfix.



DAVANTAGE DE PUISSANCE

Les ventilateurs à pales réversibles Cleanfix® offrent une puissance supérieure de 27 ch et ainsi davantage de traction.



HAUSSE DE LA PRODUCTIVITÉ

Les ventilateurs à pales réversibles Cleanfix® nettoient à plein régime sans interrompre le travail.



ÉCONOMIE DE CARBURANT

Les ventilateurs à pales réversibles Cleanfix® maintiennent le radiateur propre et économisent une puissance allant jusqu'à 4 kW par rapport aux radiateurs encrassés.



RÉDUCTION DES TEMPS D'IMMOBILISATION

Les ventilateurs à pales réversibles Cleanfix® rallongent les intervalles d'entretien et de nettoyage.



REFROIDISSEMENT OPTIMISÉ

Les ventilateurs à pales réversibles Cleanfix® adaptent l'angle de leurs pales aux besoins de refroidissement.



NETTOYAGE PERFORMANT

Les ventilateurs à pales réversibles Cleanfix® soufflent automatiquement les saletés en-dehors du radiateur à un intervalle réglable.

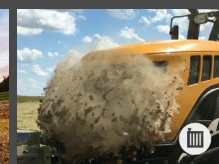
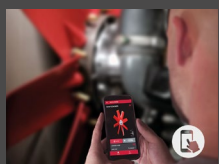

Table des matières

| | | |
|----------|--|-----------|
| 1 | Informations générales | 5 |
| 1.1 | Mentions légales | 5 |
| 1.1.1 | Droit d'auteur | 5 |
| 1.1.2 | Adresse du service après-vente | 5 |
| 1.1.3 | Manuel d'utilisation actuel..... | 5 |
| 1.2 | Introduction | 6 |
| 1.2.1 | Groupe cible..... | 6 |
| 1.2.2 | Responsabilité et dommages..... | 6 |
| 1.2.3 | Identification du produit..... | 7 |
| 1.3 | Description du produit | 8 |
| 1.3.1 | Composants de ventilateurs pneumatiques..... | 8 |
| 1.3.2 | Composants de ventilateurs hydrauliques | 9 |
| 1.3.3 | Composants électroniques sans minuterie | 10 |
| 1.3.4 | Composants électroniques avec minuterie | 10 |
| 2 | Sécurité | 11 |
| 2.1 | Usage conforme à la destination | 11 |
| 2.2 | Mauvaise utilisation prévisible | 11 |
| 2.3 | Consignes de sécurité générales..... | 12 |
| 3 | Outillage requis | 14 |
| 4 | Dépose du ventilateur original | 15 |
| 5 | Pose du ventilateur Cleanfix | 16 |
| 5.1 | Préparation du capot de ventilateur | 16 |
| 5.2 | Pose du flexible de refoulement..... | 18 |
| 5.3 | Pose de la bride | 20 |
| 5.4 | Mesure du voile latéral et radial..... | 20 |
| 5.5 | Pose du ventilateur | 22 |
| 5.6 | Tension du flexible de refoulement..... | 25 |
| 5.7 | Exclusion de collisions | 26 |
| 5.7.1 | Version pneumatique | 26 |
| 5.7.2 | Version hydraulique | 27 |
| 5.8 | Pose du raccord sur le flexible de refoulement (H162)..... | 28 |
| 6 | Pose du système électronique | 29 |
| 6.1 | Pose du composant électronique..... | 29 |
| 6.1.1 | Cotes de pose | 30 |
| 6.1.2 | Vue d'ensemble de la pose..... | 32 |
| 6.2 | Pose du bouton (En option) | 35 |
| 6.3 | Raccordement du composant électronique à l'alimentation en tension | 36 |
| 7 | Pose du flexible de refoulement (ventilateurs pneumatiques) | 39 |
| 7.1 | Raccordement du composant électronique au ventilateur..... | 39 |

| | | |
|-----------|---|-----------|
| 7.2 | Raccordement du composant électronique à l'installation pneumatique | 39 |
| 8 | Pose du flexible de refoulement (ventilateurs hydrauliques)... | 40 |
| 8.1 | Raccordement du composant électronique au ventilateur | 40 |
| 8.2 | Raccordement du composant électronique à l'installation hydraulique | 40 |
| 9 | Démarrage initial..... | 41 |
| 10 | Opération (bouton-poussoir)..... | 42 |
| 11 | Opération (application de commande Cleanfix) | 44 |
| 11.1 | Téléchargement de l'application | 45 |
| 11.2 | Appariement de l'appareil | 45 |
| 11.3 | Modification de l'appareil | 49 |
| 11.4 | Exécution du contrôle du système | 49 |
| 11.5 | Exécution du nettoyage manuel..... | 51 |
| 11.6 | Activation/désactivation du fonctionnement automatique | 51 |
| 11.7 | Suppression d'un appareil | 52 |
| 11.8 | Affichage de l'état du filtre à air..... | 52 |
| 12 | Entretien | 53 |
| 12.1 | Entretien du ventilateur | 53 |
| 12.2 | Entretien des composants électroniques | 53 |
| 13 | Dépannage (ventilateurs)..... | 54 |
| 13.1 | Les lames ne tournent pas jusqu'à la position de nettoyage. | 54 |
| 13.2 | Les lames ne tournent pas jusqu'à la position de refroidissement. | 56 |
| 14 | Dépannage (composants électroniques)..... | 57 |

1 Informations générales

1.1 Mentions légales

1.1.1 Droit d'auteur

TRADUCTION MANUEL D'UTILISATION D'ORIGINE

Le droit d'auteur et d'exploitation appartient à la société Hägele GmbH.
Tous droits réservés.

Le contenu du présent manuel d'utilisation peut faire l'objet de modifications sans préavis. Sous réserve de modifications.

© Hägele GmbH 2022

1.1.2 Adresse du service après-vente



Siège social en Allemagne

Hägele GmbH

Am Niederfeld 13

D-73614 Schorndorf
Allemagne

Tél. : +49 7181 96988 -36

Fax : +49 7181 96988 -80

E-mail : service@cleanfix.org

Site internet : <http://www.cleanfix.org>

Filiale au Canada

Cleanfix North America Inc.

250 Wright Blvd.

Stratford, Ontario
Canada N4Z 1H3

Tél. : +1 519 2752808

Fax : +1 519 2753995

E-mail : cleanfix-ca@cleanfix.org

Site internet : <http://www.cleanfix.org>

Distributeurs Cleanfix dans le monde : <https://cleanfix.org/fr/contact/ventes-internationales>

1.1.3 Manuel d'utilisation actuel

La version actuelle des instructions d'utilisation et d'autres informations sont disponibles à l'adresse <https://cleanfix.org/instructions> ou dans l'application de commande Cleanfix (voir chapitre 11).

1.2 Introduction

Avant de poser le ventilateur à pales réversibles Cleanfix, veuillez impérativement vous familiariser avec le contenu du présent manuel d'utilisation.

Le manuel d'utilisation fait partie du produit et doit toujours être conservé à portée de main.

1.2.1 Groupe cible

Le présent manuel d'utilisation s'adresse exclusivement à des mécaniciens de machines industrielles formés.

Le produit ne doit être monté et mis en service que par du personnel spécialisé qui est familiarisé avec le manuel d'utilisation, le produit ainsi que les lois, les ordonnances et les prescriptions nationales sur le travail, la sécurité et la prévention des accidents.

1.2.2 Responsabilité et dommages

La pose peut nécessiter des adaptations sur la machine. Les coûts d'adaptation et de pose ne sont pas pris en charge par la société Hägele GmbH.

La société Hägele GmbH décline systématiquement toute responsabilité pour :

- Dommages ou dommages consécutifs occasionnés par une utilisation ou un entretien non conforme.
- Dommages corporels ou matériels occasionnés par des personnes non formées ou le non-respect des prescriptions sur le travail, la sécurité et la prévention des accidents.

Le manuel d'utilisation contient des illustrations à titre d'exemples ainsi que des équipements optionnels. Le produit peut diverger en partie des descriptions et des représentations.

Avant de poser le produit livré, contrôler s'il présente des avaries de transport et est complet :

- Documenter immédiatement tout défaut et endommagement par écrit,
- Photographier les composants endommagés,
- Envoyer le rapport écrit sur les dommages au service clientèle.

Toute modification ou transformation sans autorisation ou tout usage non conforme à la destination exclut systématiquement toute responsabilité du fabricant pour des dommages en résultant.

1.2.3 Identification du produit

Pour toute demande de renseignement au fabricant, veuillez mentionner les informations suivantes :

A) Numéro de série du ventilateur

Numéro de série :

Le numéro de série se trouve sur le côté du couvercle du ventilateur.



Fig. 1

B) Données de la machine

Constructeur : _____

Type : _____

Nombre d'heures de service : _____

C) Photo du ventilateur

Joindre une photo du ventilateur.

Adresse du service après-vente : voir chapitre 1.1.2

1.3 Description du produit

1.3.1 Composants de ventilateurs pneumatiques

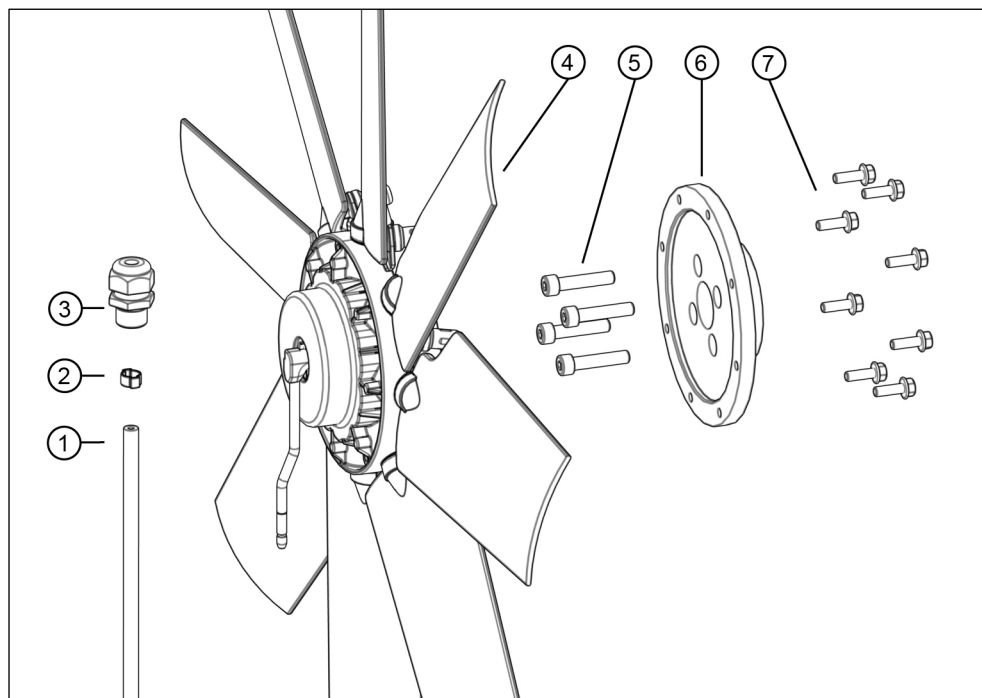

Fig. 2

- (1) Flexible de refoulement
- (2) Collier à 2 oreilles
- (3) Décharge de traction
- (4) Ventilateur
- (5) Vis de bride
- (6) Bride
- (7) Vis TH à embase crantée

1.3.2 Composants de ventilateurs hydrauliques

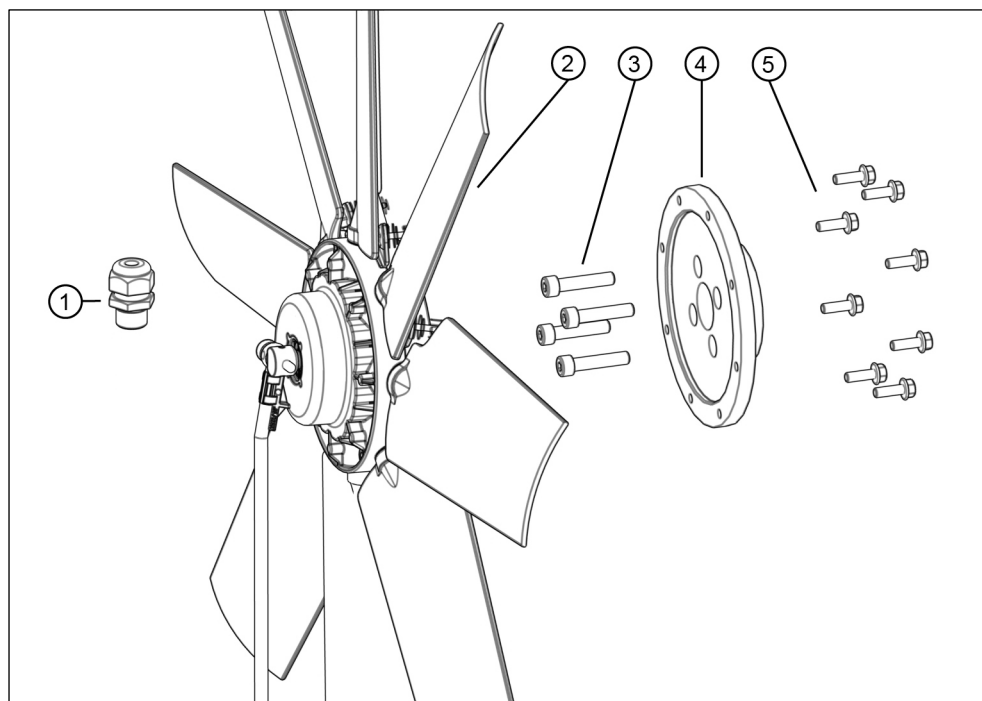
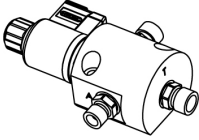
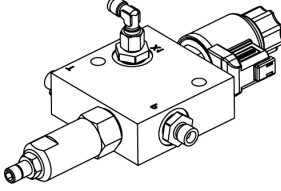
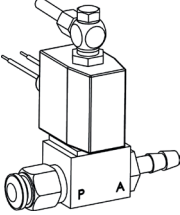

Fig. 3

- (1) Décharge de traction
- (2) Ventilateur
- (3) Vis de bride
- (4) Bride
- (5) Vis TH à embase crantée

1.3.3 Composants électroniques sans minuterie

| Actionnement hydraulique | | Actionnement pneumatique |
|--|---|--|
| Avec système hydraulique dans la machine | | Avec système pneumatique dans la machine |
| Vanne  Fig. 4 | Bloc combiné - Vanne  Fig. 5 | Valve  Fig. 6 |

1.3.4 Composants électroniques avec minuterie

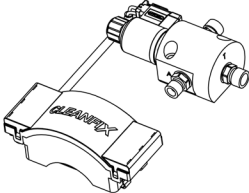
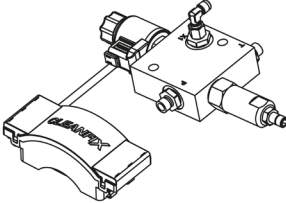
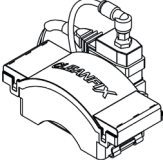
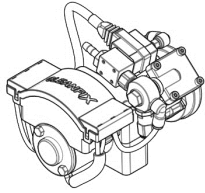
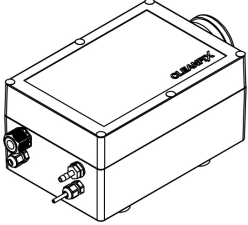
| Actionnement hydraulique | | Actionnement pneumatique | |
|---|--|--|---|
| Avec système hydraulique dans la machine | | Avec système pneumatique dans la machine | Sans système pneumatique dans la machine |
| Unité de vanne  Fig. 7 | Bloc combiné - Unité de vanne  Fig. 8 | Unité de valve  Fig. 9 | Unité de commande  Fig. 10 Boîtier électronique  Fig. 11 |

2 Sécurité

2.1 Usage conforme à la destination

Ce produit sert à refroidir et à nettoyer les radiateurs et les grilles d'admission des véhicules commerciaux en générant un flux d'air. Au cours de ce processus, les pales tournent autour de leurs propres axes pour inverser le sens du flux d'air. Le ventilateur peut être activé manuellement ou automatiquement. Selon les différents modèles, l'angle des lames, le sens du flux d'air et le diamètre sont différents.

Le produit ne doit être utilisé qu'aux fins suivantes :

- Pour refroidir des machines industrielles.
- Pour nettoyer le radiateur de machines industrielles.

2.2 Mauvaise utilisation prévisible

- Utilisation du ventilateur d'une manière non prévue par le fabricant.
- Pose du ventilateur directement sur le vilebrequin ou entraîné via un réducteur à engrenage.
- Des produits autres que ceux indiqués et testés par le fabricant sont installés sur le véhicule commercial.
- Hachage de tous types de matériaux.

2.3 Consignes de sécurité générales

Les consignes de sécurité suivantes « **MISE EN GARDE !** » avertissent d'une situation dangereuse lors de laquelle leur non-respect peut causer la mort ou des blessures graves irréversibles.

MISE EN GARDE !

Risque de blessures graves ou danger de mort dues/dû à des travaux réalisés sur la machine en marche !

Des objets ou des personnes peuvent être happés, aspirés ou écrasés.

Couper le moteur.

Retirer la clé de contact.

Débrancher le câble de masse de la batterie.

Accrocher un panneau « Ne pas utiliser » à la machine.

Risque de blessures graves ou danger de mort dues/dû au déplacement de la machine !

Une machine non sécurisée peut écraser ou coincer des personnes situées aux alentours.

Sécuriser la machine contre tout déplacement.

Les consignes de sécurité suivantes « **ATTENTION !** » avertissent d'une situation dangereuse lors de laquelle leur non-respect peut causer des blessures légères à moyennement graves.

ATTENTION !

Risque de blessures dues à des pièces sous pression !

Des travaux sur des composants pneumatiques et hydrauliques peuvent causer des blessures.

Seules des personnes spécialisées doivent effectuer des travaux sur des pièces sous pression.

Le bruit peut être source de blessures !

Lorsque des travaux sont réalisés à proximité immédiate du ventilateur, le niveau sonore peut dépasser 85 dB. Ceci peut entraîner une perte d'audition.

Portez des protections auditives.

Les consignes de sécurité suivantes « **AVERTISSEMENT !** » avertissent d'une situation lors de laquelle leur non-respect peut causer des dommages.

AVERTISSEMENT

Risque de dommages dus à un vieillissement des conduites flexibles hydrauliques !

Les conduites flexibles hydrauliques sont soumises à un vieillissement naturel qui réduit les performances du matériau.

Lors de sollicitations normales, l'intervalle de remplacement recommandé est de 6 ans (voir document de la Fédération centrale des organismes d'assurance sociale allemande des accidents du travail et des maladies professionnelles DGUV 113-020/état 2021).

L'air comprimé humide peut entraîner des dommages !

Si l'air comprimé est humide, l'eau va pénétrer dans le système pneumatique et risque d'endommager certaines pièces mécaniques comme les pistons.

- ▶ Utilisez uniquement de l'air comprimé sec.
 - ▶ Si nécessaire, installez un séparateur d'eau.
-

Les différents chapitres du présent manuel d'utilisation contiennent d'autres consignes de sécurité qui doivent être respectées en supplément.

3 Outillage requis

Pose du flexible de refoulement

- Lubrifiant
- Pincés (pince à collier à 2 oreilles) pour colliers de serrage
- Outillage standard pour le raccord du flexible de refoulement

Pose de la bride

- Compresseur avec pied magnétique
- Clé dynamométrique de 10 à 80 Nm

Pose du ventilateur

- Visseuse sans fil
- Clé dynamométrique de 12 à 20 Nm
- Pincés-étaux pour serrer le flexible de pression
- Foret de 20 mm (0,787") ou foret étagé

Pose du raccord sur le flexible de refoulement (H162)

- Clé plate de 10
- Clé plate de 12

Pose et raccordement des composants électroniques

- Visseuse sans fil
- Foret de 22 mm (0,866") ou foret étagé
- Outils électriques et à main standard

4 Dépose du ventilateur original

**ATTENTION !**

Risque de blessures dues au moteur chaud !

Brûlure aux mains ou à d'autres parties du corps.

Laisser refroidir le moteur.

- 1) Déposer les composants pour avoir accès au ventilateur original.
- 2) Déposer le ventilateur original.
- 3) Si nécessaire, déposer d'autres composants.



Pour déposer le ventilateur original, lire le manuel du constructeur de la machine et respecter les instructions.

5 Pose du ventilateur Cleanfix

AVERTISSEMENT

Risque de dommages dus à la pose du ventilateur directement sur le vilebrequin ou en cas d'entraînement via un réducteur à engrenage !

Les vibrations torsionnelles du vilebrequin ou du réducteur à engrenage peuvent causer des dommages à la machine et au ventilateur.

Poser un amortisseur de vibrations Cleanfix entre le ventilateur et le vilebrequin ou le réducteur à engrenage.

5.1 Préparation du capot de ventilateur

- 4) Percer un trou (20 mm/0,787") le plus près possible du radiateur.



Position du trou

Sur le côté droit ou gauche dans la partie inférieure du capot ainsi que le plus près possible du radiateur (Fig. 12).

- 5) Insérer la décharge de traction dans le trou percé par l'extérieur.
- 6) Bloquer la décharge de traction de l'intérieur à l'aide de l'écrou.

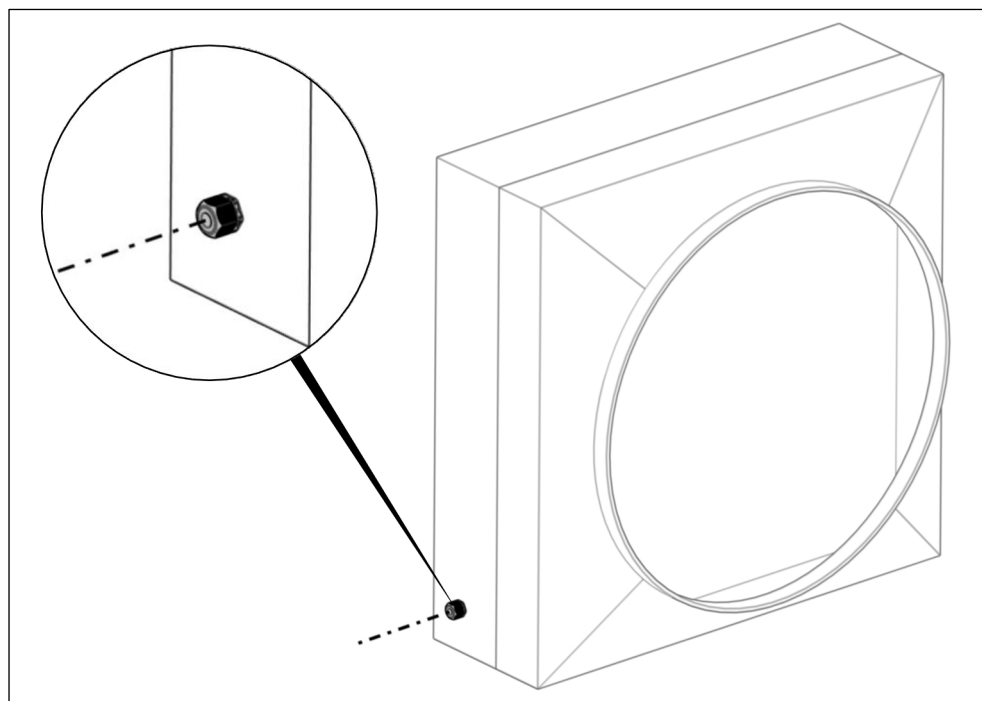

Fig. 12

**En option : bride en tôle**

En fonction du type de construction de la machine, la dotation de livraison peut inclure une bride en tôle qui doit être posée en supplément.

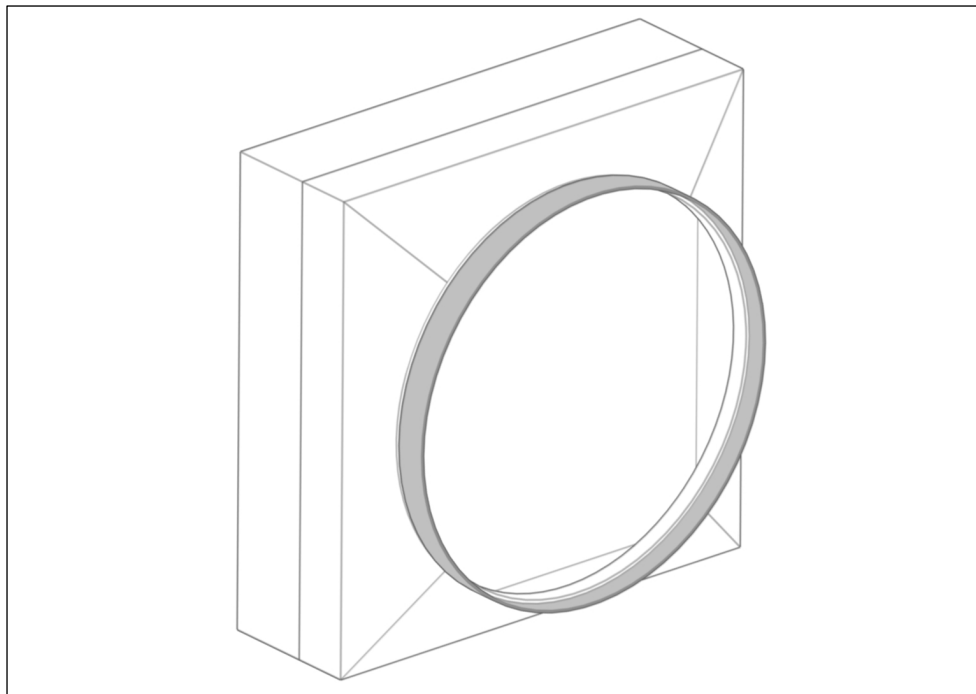

Fig. 13

5.2 Pose du flexible de refoulement

AVERTISSEMENT

Risque de dommages dus à un tuyau d'admission d'air tordu !

Lors de la pose du flexible de refoulement, le tuyau d'admission d'air peut se tordre. Le flexible de refoulement peut alors entrer en collision avec les pales et endommager le ventilateur.

Retordre à la main le tuyau d'admission d'air en position rectiligne avec prudence.

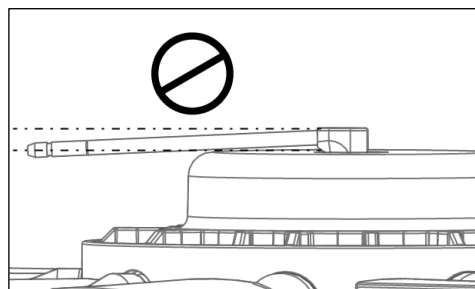

Fig. 14

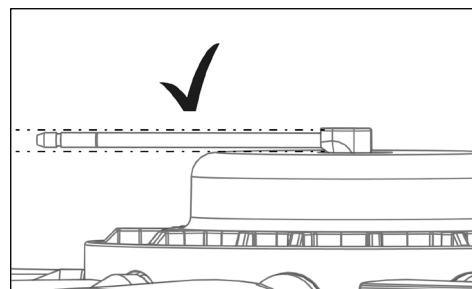

Fig. 15

Risque de dommages dus à un collier à 2 oreilles mal monté !

Lors de la pose du collier à 2 oreilles, il se peut que les oreilles se trouvent en position verticale. Les oreilles peuvent alors entrer en collision avec les pales.

Tourner le collier à 2 oreilles avec la pince (pince à collier à 2 oreilles) en position horizontale.

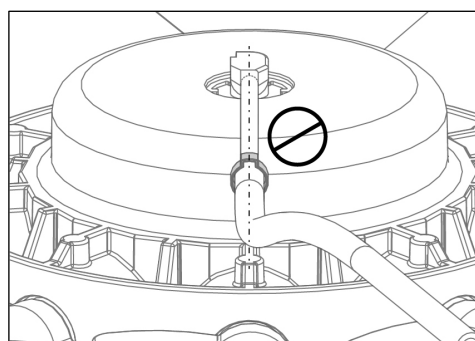

Fig. 16

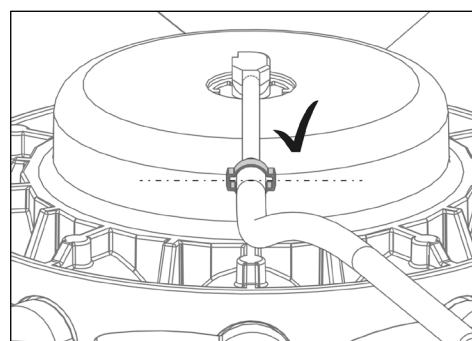

Fig. 17

- 7) Coulisser le collier à 2 oreilles sur le flexible de refoulement.
- 8) Appliquer une goutte d'huile autour de l'orifice du tuyau d'admission d'air.
- 9) Coulisser le flexible de refoulement sur le tuyau d'admission d'air jusqu'au repère (25 mm/0,984") (Fig. 18).
- 10) Positionner le collier à 2 oreilles, comme représenté sur la Fig. 17.
- 11) Comprimer les oreilles du collier à 2 oreilles à l'aide de la pince (pince à collier à 2 oreilles).

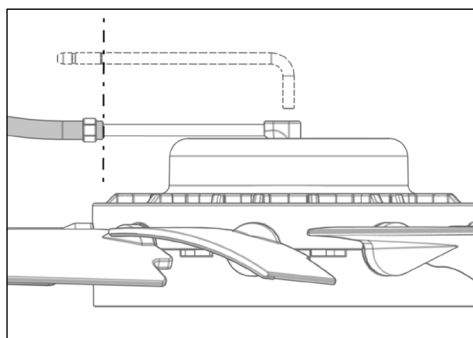

Fig. 18

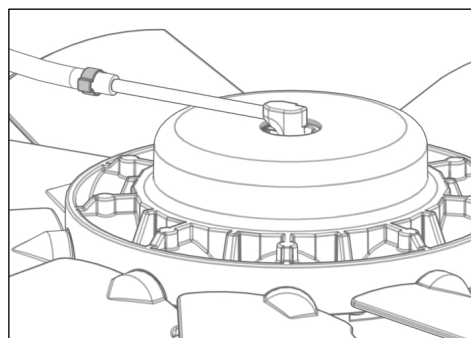

Fig. 19

5.3 Pose de la bride

- 12) Éliminer toute présence de rouille sur la surface de montage sur la machine.
- 13) Éliminer tout encrassement excessif.
- 14) Retirer l'étiquette de la bride et nettoyer la surface.
- 15) Fixer la bride à l'aide de vis (respecter les indications de couple fournies par le constructeur de la machine).

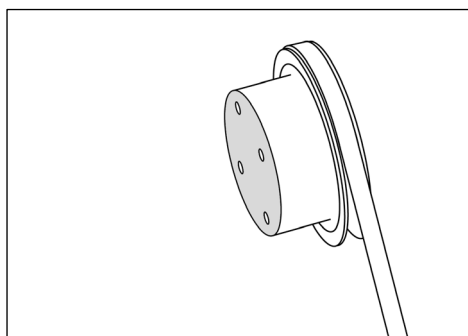

Fig. 20

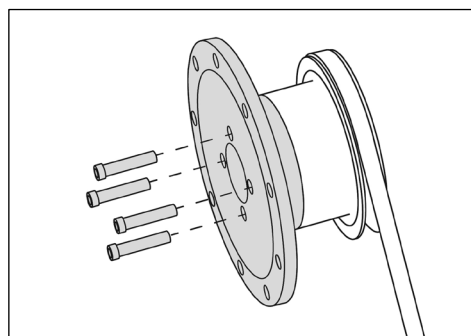

Fig. 21



La bride posée peut réduire l'emplacement requis pour la pose du ventilateur.

Dans ce cas :

Protéger les lamelles du radiateur à l'aide d'un carton.

Insérer le ventilateur dans le capot.

Poser la bride.

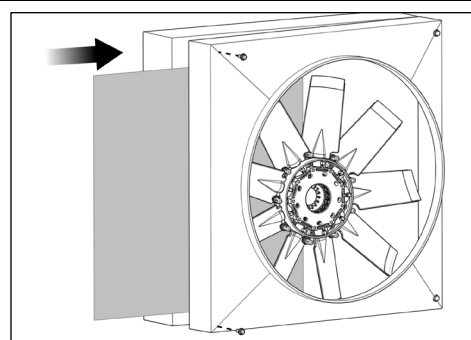

Fig. 22

AVERTISSEMENT

Risque de dommages dus à des vis de longueur incorrecte !

En cas de vis trop courtes, la bride avec le ventilateur peut se desserrer pendant le fonctionnement.

Des vis trop longues peuvent causer des dommages à la machine.

Contrôler la longueur des vis.

Si nécessaire, remplacer les vis.

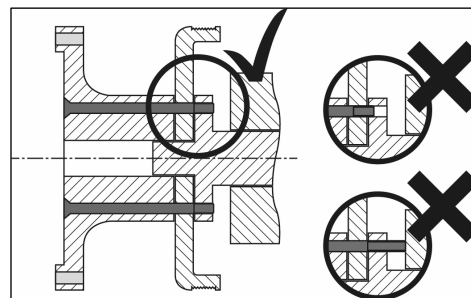

Fig. 23

5.4 Mesure du voile latéral et radial

AVERTISSEMENT

Risque de dommages dus au voile latéral et radial !

Tout balourd endommage le ventilateur et la machine.

Contrôler le voile latéral et radial à l'aide d'un comparateur.

Si nécessaire, contrôler les surfaces de contact et les nettoyer une nouvelle fois.

Si nécessaire, continuer de tourner la bride d'un trou et recommencer l'opération.

- 16) Si nécessaire, détendre la courroie pour pouvoir garantir une mesure exacte.
- 17) Contrôler le voile latéral et radial à l'aide d'un comparateur.
- 18) La tolérance ne doit pas dépasser 0,1 mm (0,004").

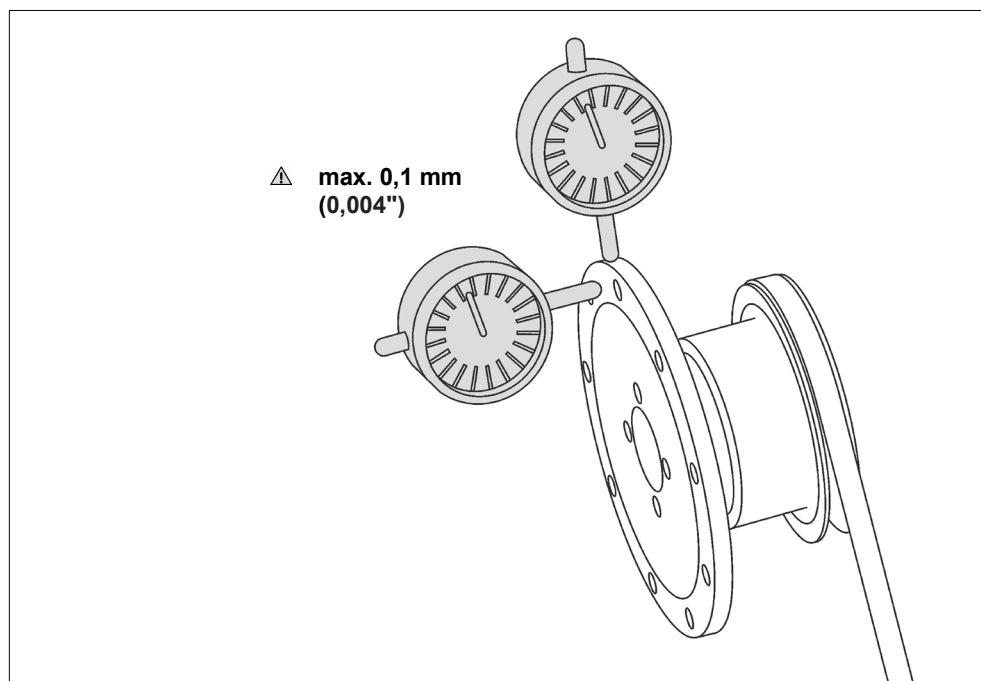

Fig. 24

5.5 Pose du ventilateur



Profondeur de pose

Afin que le ventilateur puisse atteindre son débit d'air maximum, il est indispensable de respecter la profondeur de pose de $2/3$ du profilé des pales dans le capot.

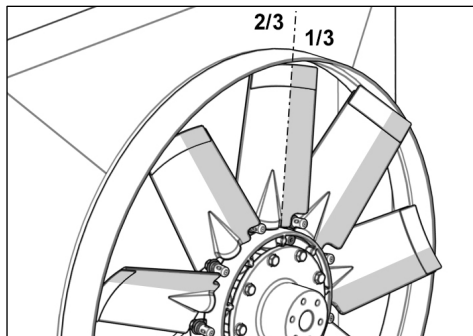

Fig. 25

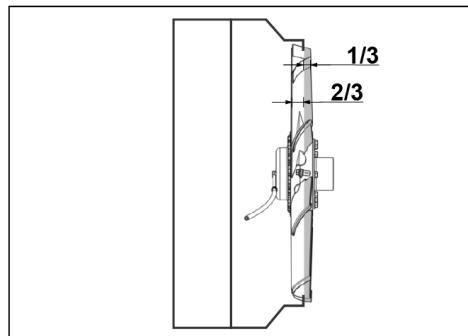

Fig. 26

En option : Flextips (rallonges de pale)

Pour accroître le débit d'air, les Flextips élastiques réduisent l'entrefer entre la pale et le capot.

La situation est optimale lorsque l'entrefer entre les Flextips et le capot est de 1 mm/0,004". Des ovalisations du capot peuvent causer une abrasion du matériau des Flextips sur le capot.

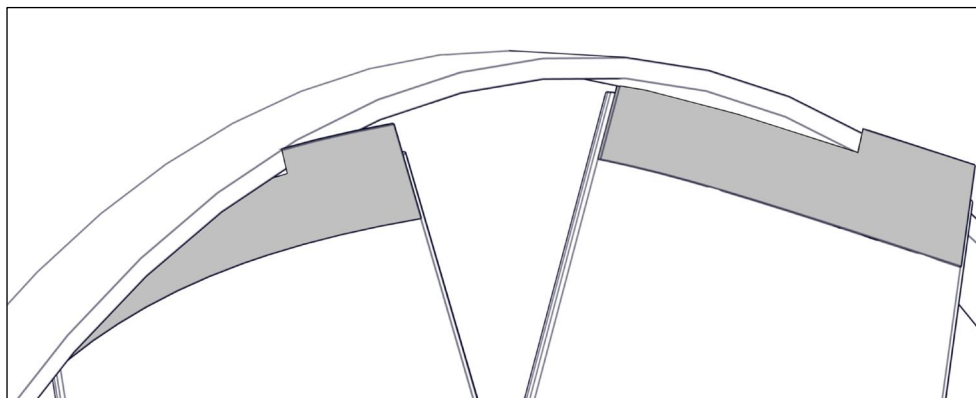

Fig. 27

AVERTISSEMENT**Risque de dommages dus à une pose négligente du ventilateur !**

Toute pose négligente du ventilateur peut causer l'endommagement des lamelles du ventilateur. Ceci peut réduire la puissance du radiateur.

Protéger les lamelles du radiateur à l'aide d'un carton.

- 19) Insérer le ventilateur dans le capot avec prudence.

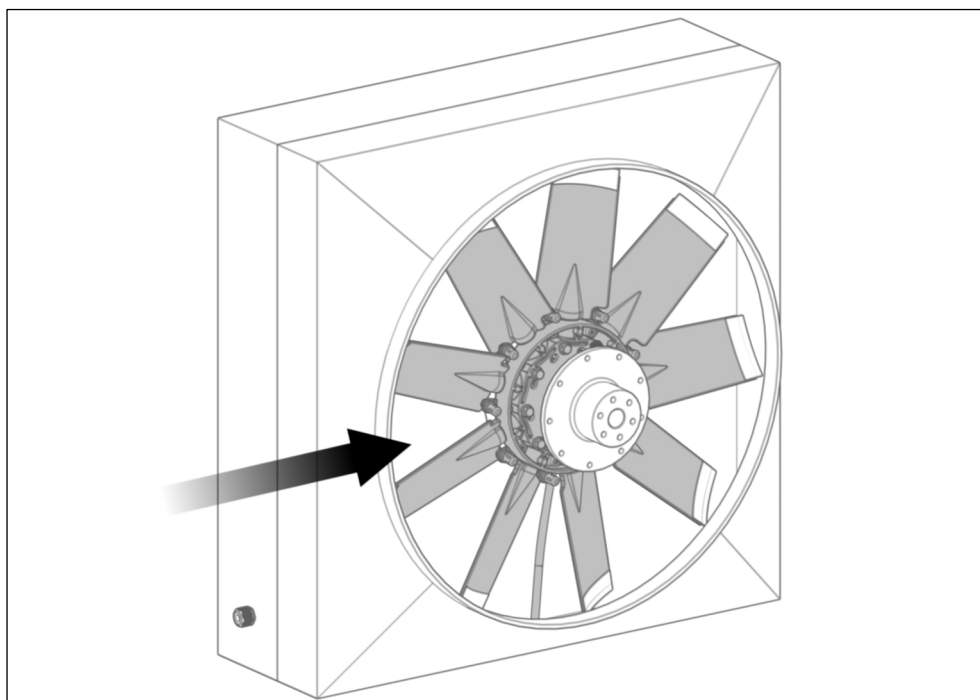

Fig. 28

- 20) Passer le flexible de refoulement à travers la décharge de traction (voir Fig. 29, étape 1).
- 21) Placer le ventilateur sur la bride.
- 22) Serrer à la main les vis TH à embase crantée fournies (voir Fig. 29, étape 2).

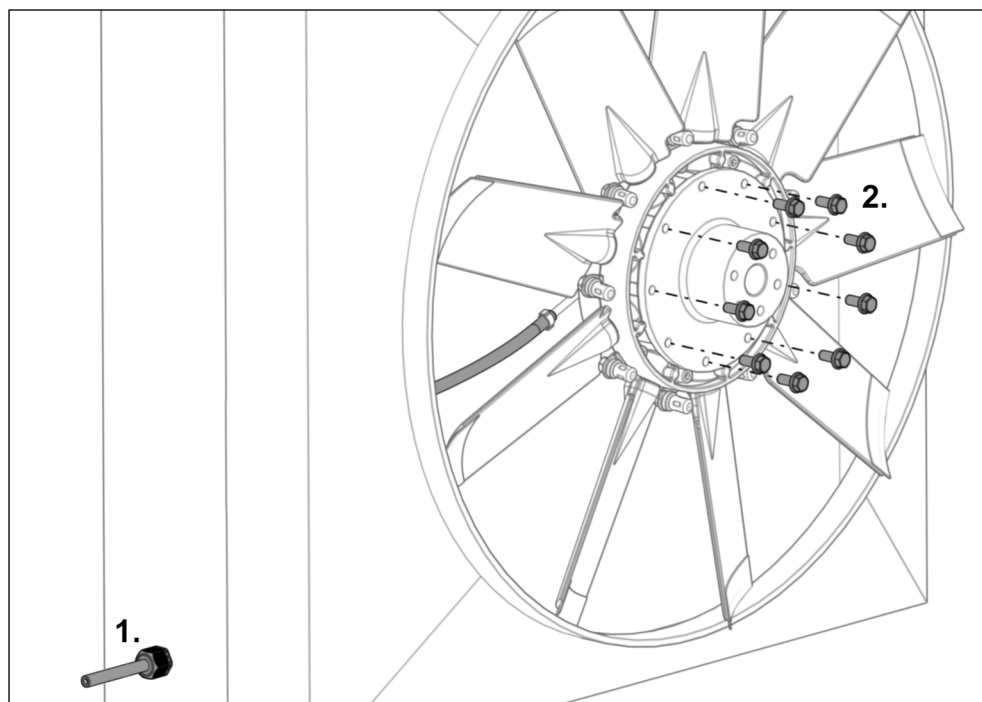

Fig. 29

- 23) Serrer à fond les vis TH à embase crantée au couple prescrit.

**Couple**

| | |
|---|---------|
| C162, H162, C225 | → 12 Nm |
| C200, C220, C222, H222, C252, H252, C300 | → 20 Nm |

5.6 Tension du flexible de refoulement

AVERTISSEMENT

Risque de dommages dus à une tension incorrecte du flexible de refoulement !

En cas de tension trop faible, le flexible de refoulement peut être happé par les pales pendant le fonctionnement.

En cas de tension trop élevée, le passage tournant peut s'user au niveau du joint, rendant le ventilateur non étanche.

Contrôler la tension et retendre le flexible de refoulement si nécessaire (voir Fig. 30).

- 24) Tendrer le flexible de refoulement (voir Fig. 31, étape 1) de sorte qu'une légère rotation du passage tournant soit possible (max. 15°).
- 25) Bloquer le flexible de refoulement à travers la décharge de traction (voir Fig. 31, étape 2).

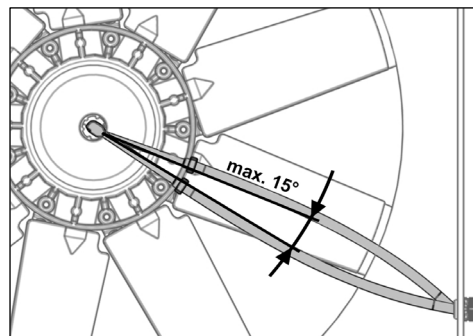

Fig. 30

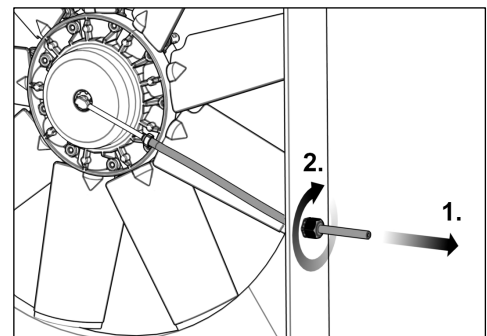

Fig. 31



Pour les ventilateurs d'un diamètre supérieur à 900 mm (35,433"), le flexible de refoulement doit être fixé à mi-longueur.

5.7 Exclusion de collisions

5.7.1 Version pneumatique

- 26) Alimenter le ventilateur en air comprimé (max. 10 bar/145 psi) jusqu'à ce que les pales se trouvent de biais.

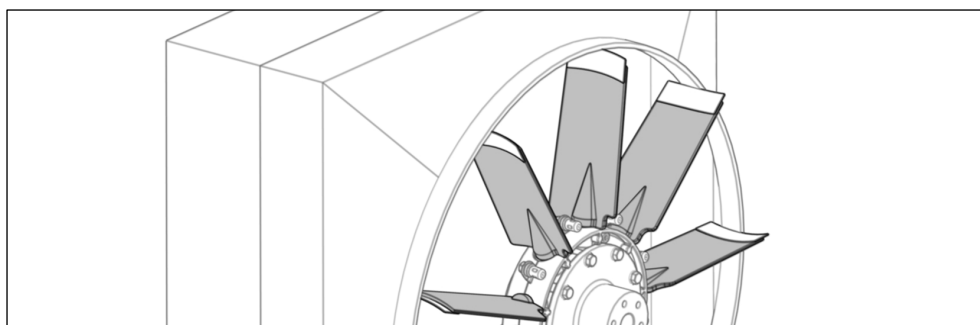

Fig. 32

- 27) Pincer le flexible de refoulement (p. ex. avec une pince-étoupe).
- 28) Si nécessaire, détendre la courroie.
- 29) Tourner le ventilateur à la main (voir Fig. 33).
- 30) S'assurer que les pales en position transversale n'entrent pas en collision avec aucun objet devant ou derrière le ventilateur (écart minimum 5 mm (0,196"), voir Fig. 34).
- 31) Si nécessaire, procéder à des modifications.

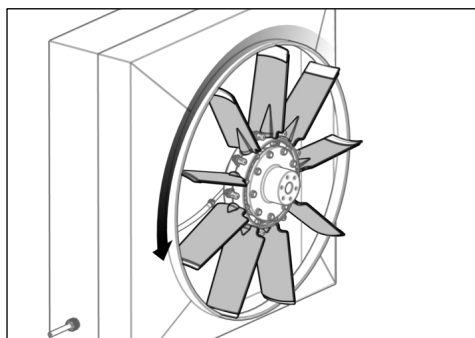

Fig. 33

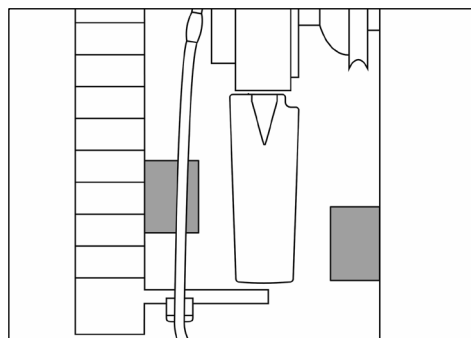

Fig. 34

- 32) Purger l'air comprimé du ventilateur.

5.7.2 Version hydraulique

S'assurer que les pales en position transversale n'entrent pas en collision avec aucun objet devant ou derrière le ventilateur. Dans le cas des ventilateurs hydrauliques, s'en assurer en procédant à une mesure, car le ventilateur sur une machine à l'arrêt ne peut pas être commuté (aucune pression hydraulique disponible dans le système).

Position de refroidissement

Position transversale

Position de nettoyage

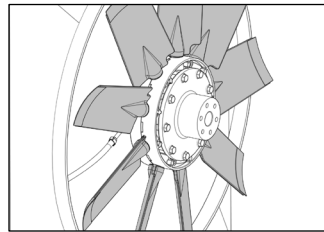

Fig. 35

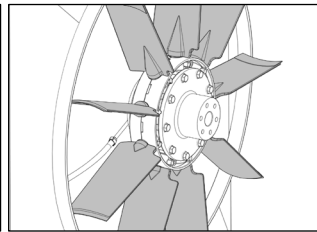

Fig. 36

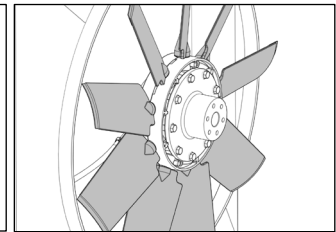

Fig. 37

33) Mesurer si des objets se trouvent dans cette zone (voir Fig. 38).

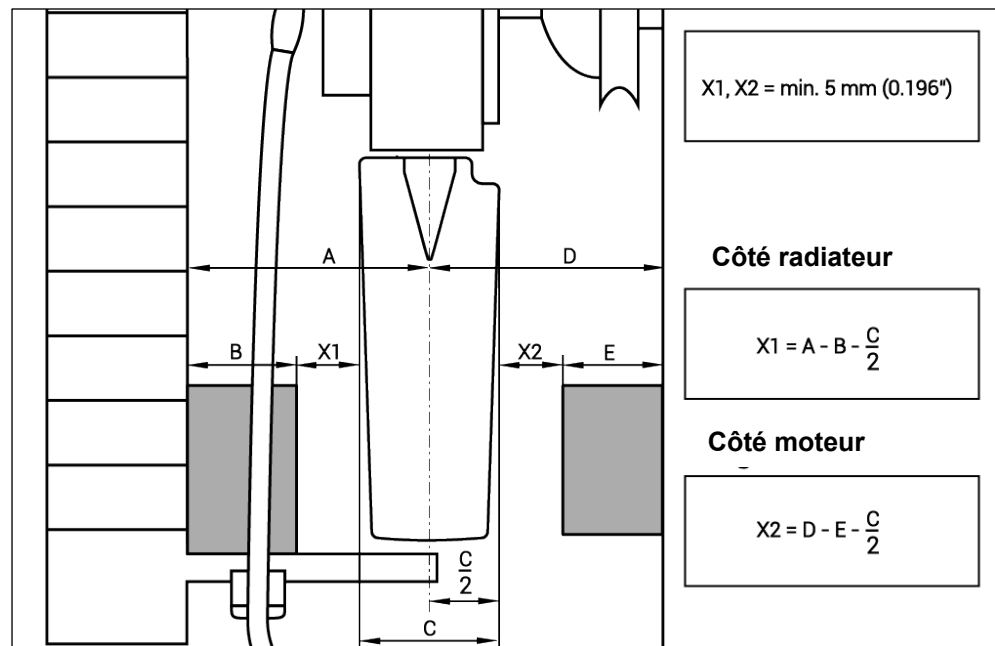

Fig. 38

A = Écart entre le milieu de la pale et le radiateur

B = Cote d'encombrement côté radiateur

C = Largeur de pale

D = Écart entre le milieu de la pale et le moteur

E = Cote d'encombrement côté moteur

X1, X2 = Entrefer min. 5 mm (0,196")

5.8 Pose du raccord sur le flexible de refoulement (H162)

- 34) Visser la douille sur le flexible de refoulement dans le sens antihoraire jusqu'en butée (clé plate de 12).

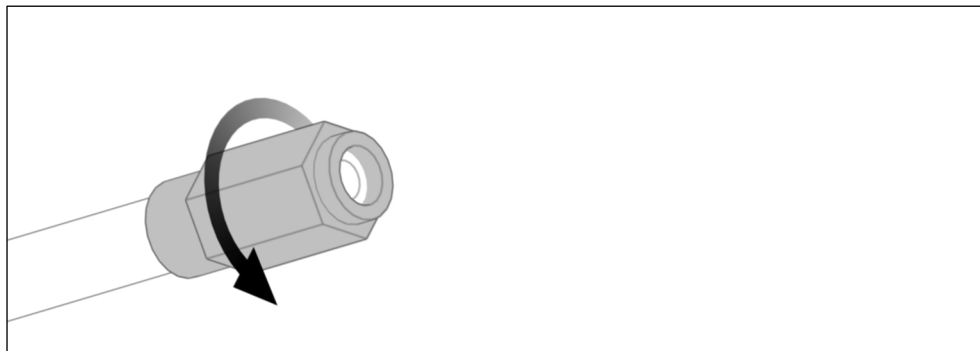

Fig. 39

- 35) Visser la tubulure dans la douille dans le sens horaire jusqu'en butée (clé plate de 10).

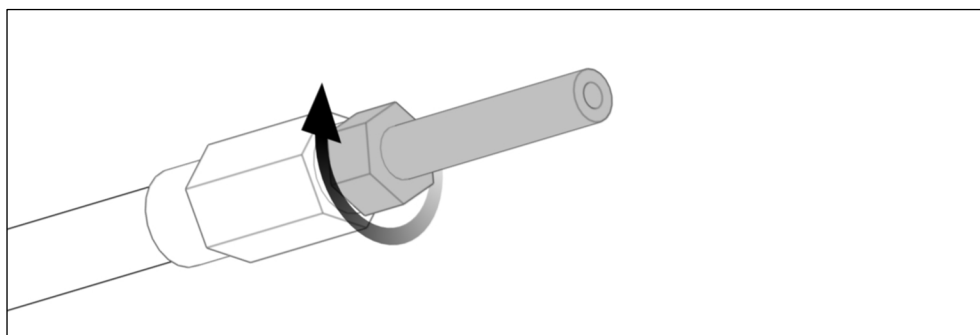

Fig. 40

6 Pose du système électronique

AVERTISSEMENT

Risque de dommages dus à une alimentation en tension incorrecte !

Le composant électronique peut être endommagé par le raccordement à une alimentation en tension incorrecte.

S'assurer que le composant électronique convient à la source de tension présente (12 V/24 V).

Risque de dommages dus à des influences environnementales !

Le composant électronique peut être endommagé par des influences environnementales.

Poser le composant électronique à un endroit protégé de l'eau, de la poussière, des vibrations et de la chaleur (max. 70 °C/158 °F).

Pour garantir une protection plus élevée, le filtre à air peut être posé dans la cabine de la machine via une rallonge (voir Fig. 97).

6.1 Pose du composant électronique

AVERTISSEMENT

Risque de dommages dus à une orientation incorrecte du filtre à air !

Le composant électronique équipé d'un filtre à air peut être endommagé par la pénétration d'eau dans le filtre à air.

Poser le composant électronique avec le filtre à air orienté vers le haut ou le côté.

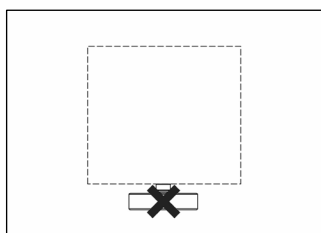

Fig. 41

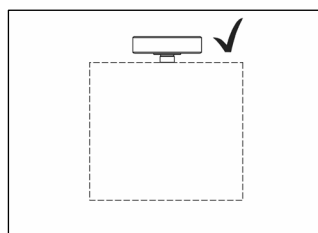

Fig. 42

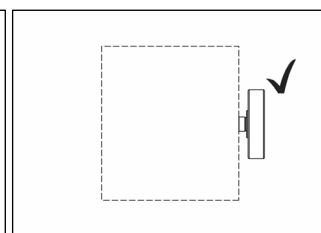

Fig. 43

- 36) Poser le composant électronique avec des vis appropriées.

6.1.1 Cotes de pose

Version pneumatique | Valve

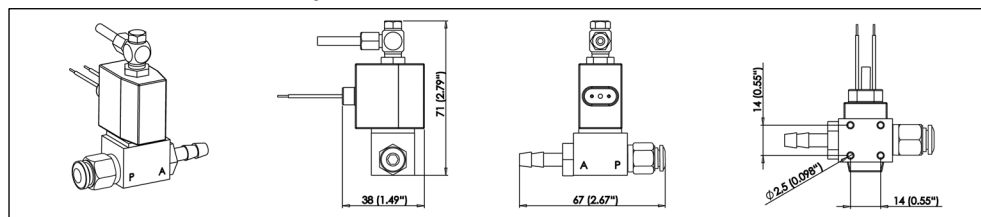

Fig. 44

Version pneumatique | Unité de valve

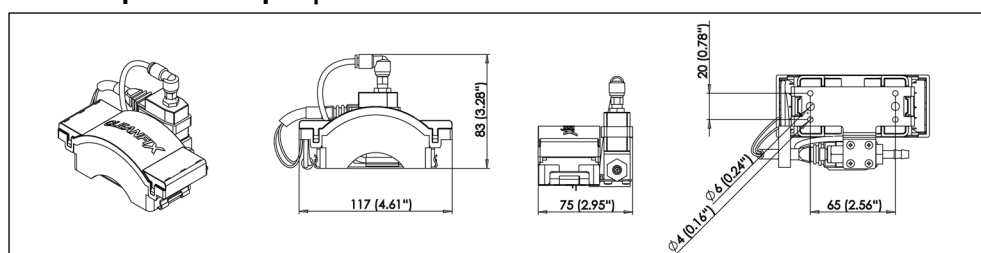

Fig. 45

Version pneumatique | Unité de commande

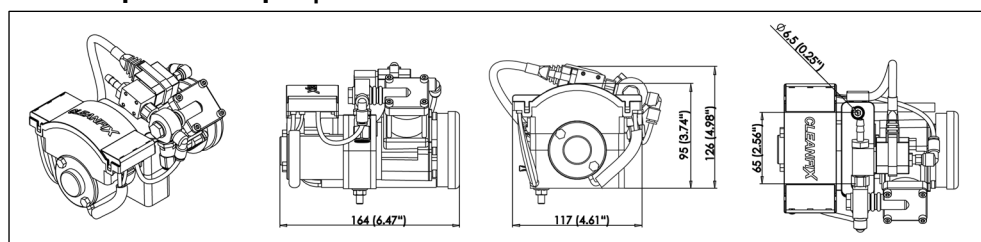

Fig. 46

Version pneumatique | Boîtier électronique

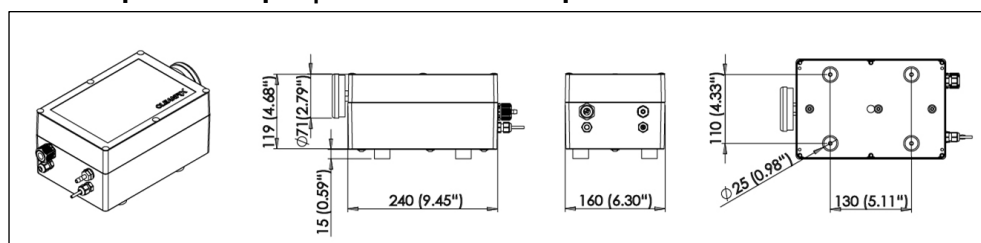

Fig. 47

Version hydraulique | Vanne

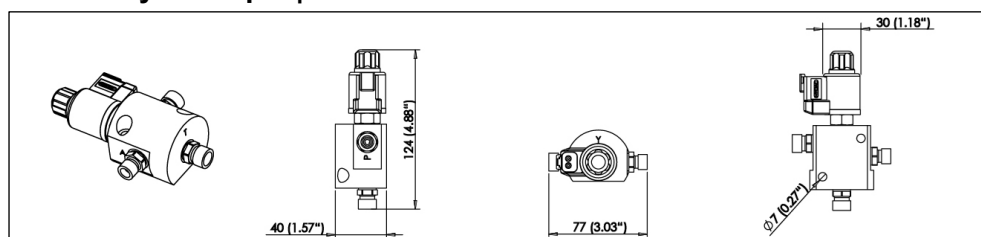

Fig. 48

Version hydraulique | Unité de vanne

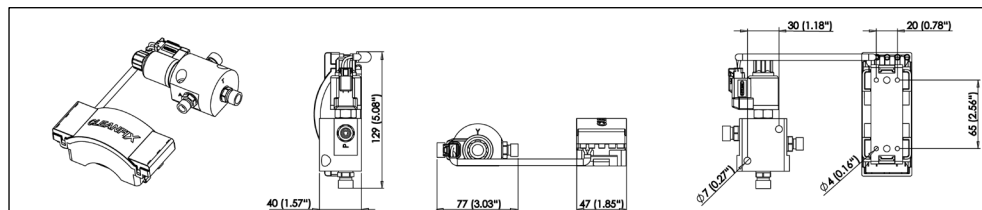

Fig. 49

Version hydraulique | Bloc combiné - Vanne

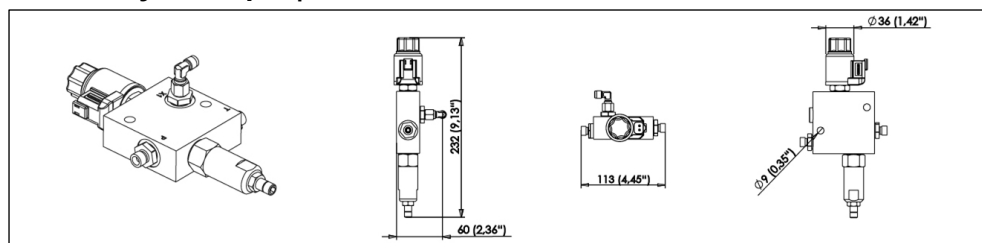

Fig. 50

Version hydraulique | Bloc combiné - Unité de vanne

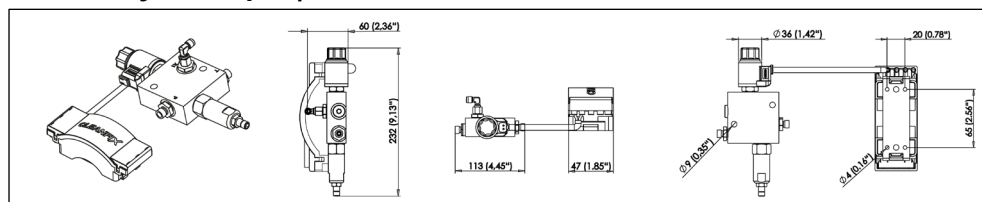

Fig. 51

6.1.2 Vue d'ensemble de la pose

Version pneumatique | Valve

(pour machine avec installation pneumatique)

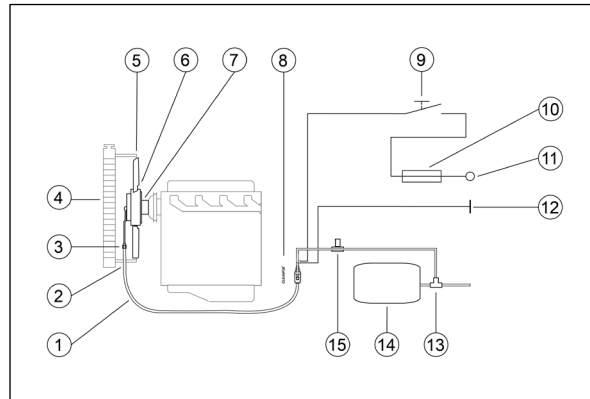

Fig. 52

- (1) Flexible de refoulement
- (2) Assemblage vissé du flexible
- (3) Collier à 2 oreilles
- (4) Radiateur
- (5) Capot
- (6) Ventilateur
- (7) Bride adaptatrice
- (8) Valve
- (9) Contacteur (bouton)
- (10) Fusible
(12 V : 20 A/24 V : 15 A)
- (11) Pôle positif couplé
(borne 15) [câble rouge]
- (12) Masse de la machine
(borne 31) [câble noir]
- (13) Élément en té
- (14) Réservoir pneumatique
- (15) Valve de décharge

Version pneumatique | Unité de valve

(pour machine avec installation pneumatique)

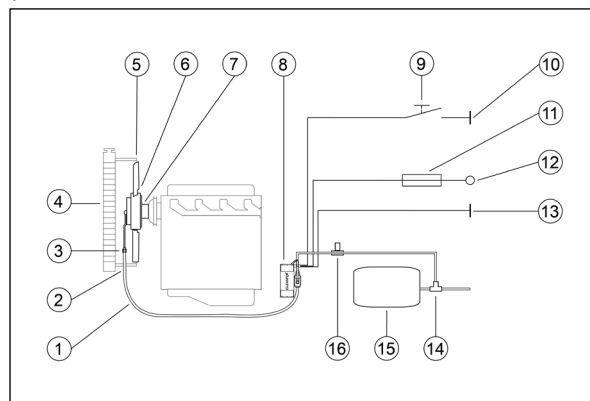

Fig. 53

- (1) Flexible de refoulement
- (2) Assemblage vissé du flexible
- (3) Collier à 2 oreilles
- (4) Radiateur
- (5) Capot
- (6) Ventilateur
- (7) Bride adaptatrice
- (8) Unité de valve avec minuterie
- (9) Contacteur (bouton)
- (10) Masse de la machine
(borne 31) [câble gris]
- (11) Fusible (12 V/24 V : 3 A)
- (12) Pôle positif couplé
(borne 15) [câble rouge]
- (13) Masse de la machine
(borne 31) [câble noir]
- (14) Élément en té
- (15) Réservoir pneumatique
- (16) Valve de décharge

Version pneumatique | Unité de commande

(pour machine sans installation pneumatique)

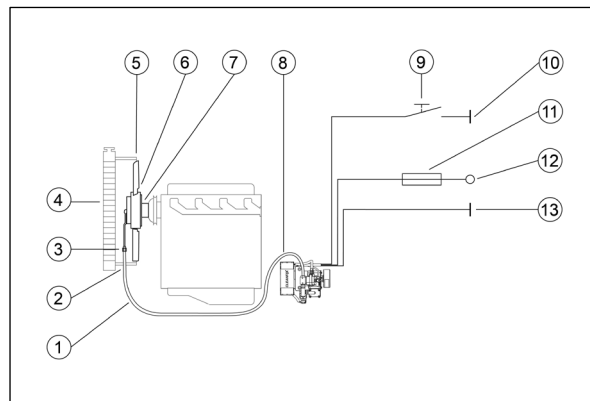

Fig. 54

- (1) Flexible de refoulement
- (2) Assemblage vissé du flexible
- (3) Collier à 2 oreilles
- (4) Radiateur
- (5) Capot
- (6) Ventilateur
- (7) Bride adaptatrice
- (8) Unité de commande avec minuterie
- (9) Contacteur (bouton)
- (10) Masse de la machine
(borne 31) [câble gris]
- (11) Fusible
(12 V : 20 A/24 V : 15 A)
- (12) Pôle positif couplé
(borne 15) [câble rouge]
- (13) Masse de la machine
(borne 31) [câble noir]

Version pneumatique | Boîtier électronique (pour machine sans installation pneumatique)

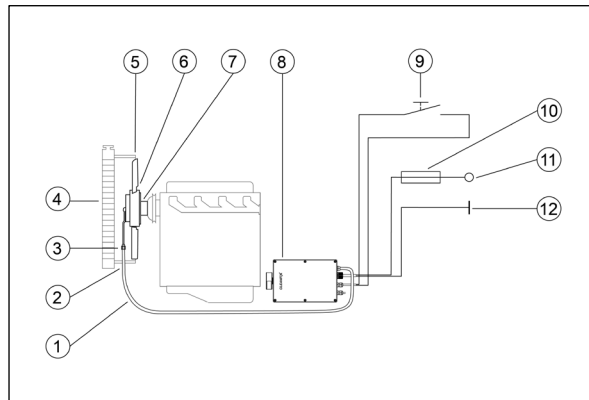

Fig. 55

- (1) Flexible de refoulement
- (2) Assemblage vissé du flexible
- (3) Collier à 2 oreilles
- (4) Radiateur
- (5) Capot
- (6) Ventilateur
- (7) Bride adaptatrice
- (8) Boîtier électronique avec minuterie
- (9) Contacteur (bouton)
- (10) Fusible (12 V : 20 A/24 V : 8 A)
- (11) Pôle positif couplé (borne 15) [câble rouge]
- (12) Masse de la machine (borne 31) [câble noir]

Version hydraulique | Vanne (pour machine avec installation hydraulique)

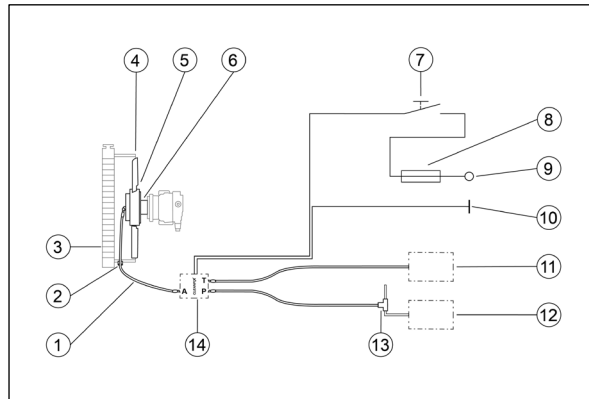

Fig. 56

- (1) Liaison flexible entre le ventilateur et la vanne
- (2) Assemblage vissé du flexible
- (3) Radiateur
- (4) Capot
- (5) Ventilateur
- (6) Bride adaptatrice
- (7) Contacteur (bouton)
- (8) Fusible (12 V/24 V : 3 A)
- (9) Pôle positif couplé (borne 15) [câble rouge]
- (10) Masse de la machine (borne 31) [câble noir]
- (11) Réservoir d'huile hydraulique
- (12) Pompe hydraulique
- (13) Élément en té
- (14) Vanne

Version hydraulique | Unité de vanne (pour machine avec installation hydraulique)

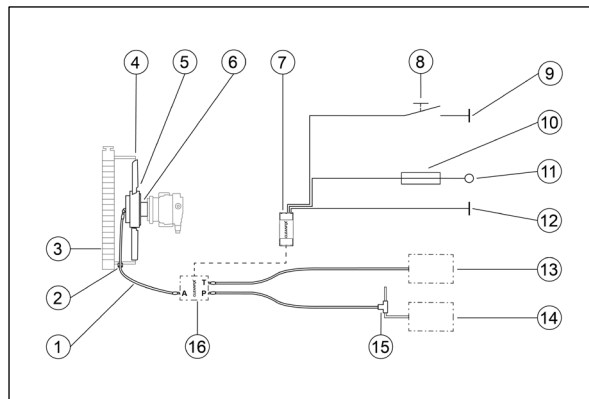

Fig. 57

- (1) Liaison flexible entre le ventilateur et la vanne
- (2) Assemblage vissé du flexible
- (3) Radiateur
- (4) Capot
- (5) Ventilateur
- (6) Bride adaptatrice
- (7) Commande de la minuterie
- (8) Contacteur (bouton)
- (9) Masse de la machine (borne 31) [câble gris]
- (10) Fusible (12 V/24 V : 3 A)
- (11) Pôle positif couplé (borne 15) [câble rouge]
- (12) Masse de la machine (borne 31) [câble noir]
- (13) Réservoir d'huile hydraulique
- (14) Pompe hydraulique
- (15) Élément en té
- (16) Vanne

Version hydraulique | Bloc combiné - Vanne (pour machine avec installation hydraulique)

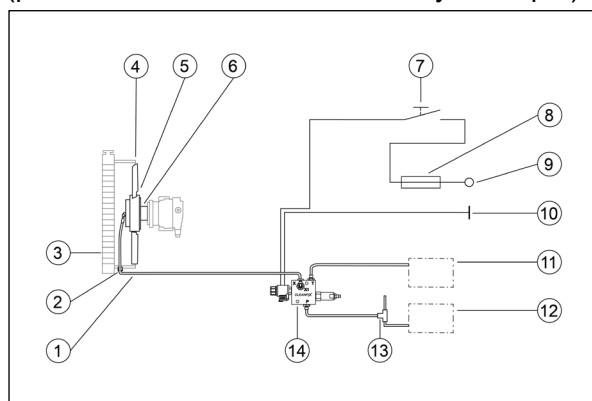

Fig. 58

- (1) Liaison flexible entre le ventilateur et la vanne
- (2) Assemblage vissé du flexible
- (3) Radiateur
- (4) Capot
- (5) Ventilateur
- (6) Bride adaptatrice
- (7) Contacteur (bouton)
- (8) Fusible (12 V/24 V : 3 A)
- (9) Pôle positif couplé (borne 15) [câble rouge]
- (10) Masse de la machine (borne 31) [câble noir]
- (11) Réservoir d'huile hydraulique
- (12) Pompe hydraulique
- (13) Élément en té
- (14) Bloc combiné vanne de réduction de pression à 3/2 voies

Version hydraulique | Bloc combiné - Unité de vanne (pour machine avec installation hydraulique)

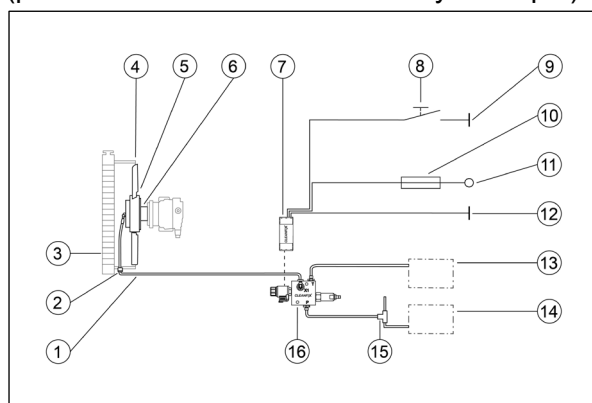

Fig. 59

- (1) Liaison flexible entre le ventilateur et la vanne
- (2) Assemblage vissé du flexible
- (3) Radiateur
- (4) Capot
- (5) Ventilateur
- (6) Bride adaptatrice
- (7) Commande de la minuterie
- (8) Contacteur (bouton)
- (9) Masse de la machine (borne 31) [câble gris]
- (10) Fusible (12 V/24 V : 3 A)
- (11) Pôle positif couplé (borne 15) [câble rouge]
- (12) Masse de la machine (borne 31) [câble noir]
- (13) Réservoir d'huile hydraulique
- (14) Pompe hydraulique
- (15) Élément en té
- (16) Bloc combiné vanne de réduction de pression à 3/2 voies

6.2 Pose du bouton (En option)

Le sens de rotation du ventilateur s'inverse en appuyant sur le bouton-poussoir et/ou via l'application de commande Cleanfix (voir chapitre 11). Si l'inversion du sens de rotation du ventilateur doit être commandée exclusivement via l'application de commande Cleanfix, il n'est pas nécessaire d'installer le bouton-poussoir.



Emplacement de pose

Si un espace libre est destiné au bouton-poussoir sur les consoles, utilisez-le. Dans le cas contraire, percer un trou dans la console pour poser le bouton fourni.

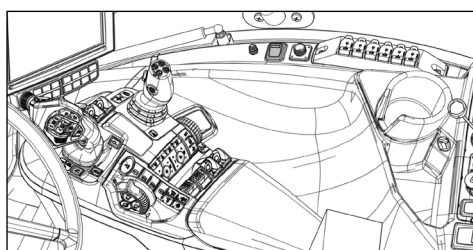

Fig. 60

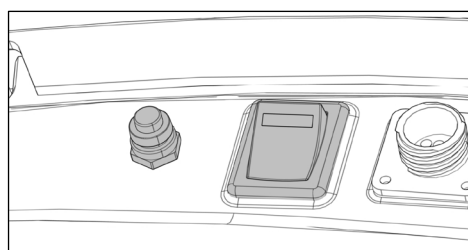

Fig. 61

- 37) Déterminer l'emplacement de pose du bouton.

AVERTISSEMENT

Risque de dommages par perçage de composants électroniques !

Des composants électroniques sont montés en dessous des consoles. Ils peuvent être endommagés lors du perçage.

Contrôler si des composants électriques sont présents.

Percer avec prudence.

- 38) Si nécessaire, percer un trou (22 mm/0,866") dans la console.
 39) Poser le bouton.

6.3 Raccordement du composant électronique à l'alimentation en tension



Alimentation en tension

Si une alimentation électrique couplée et protégée par fusible (borne 15) dispose d'une alimentation en tension suffisante (voir Fig. 62 - Fig. 69), il est possible d'utiliser celle-ci.

- 40) Raccorder le composant électronique à l'alimentation en tension de la machine (voir Fig. 62 - Fig. 69).

Version pneumatique | Valve

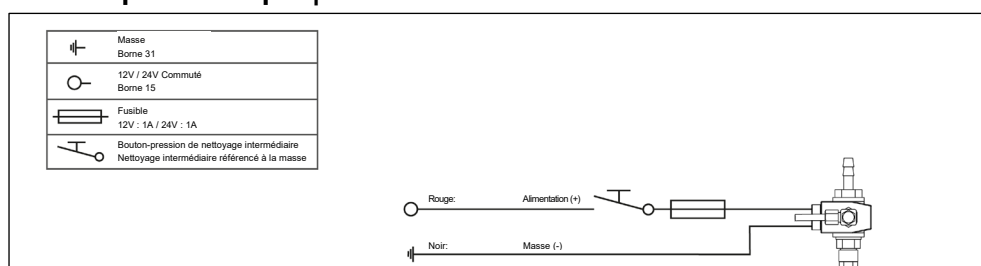

Fig. 62

Version pneumatique | Unité de valve

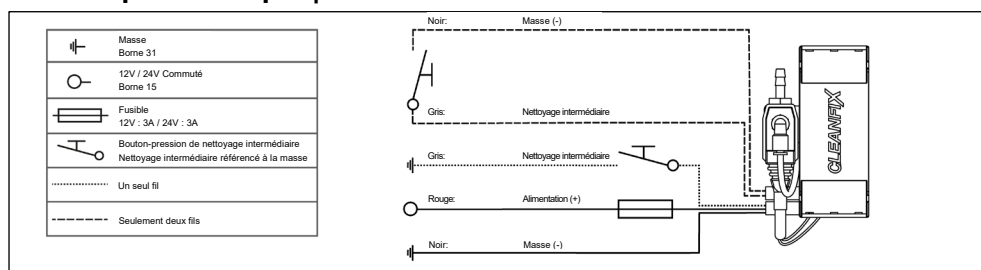

Fig. 63

Version pneumatique | Unité de commande

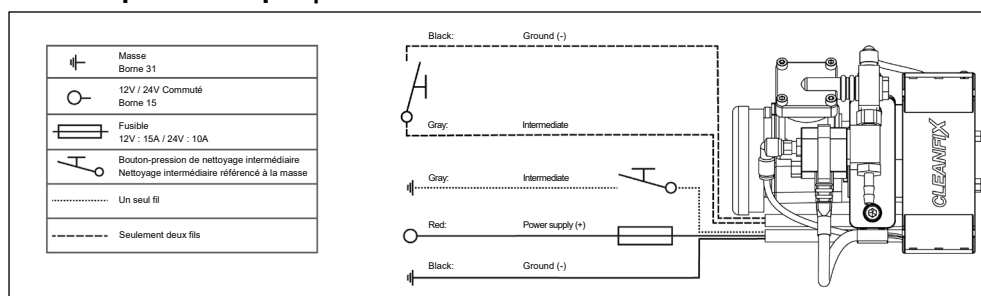

Fig. 64

Version pneumatique | Boîtier électronique

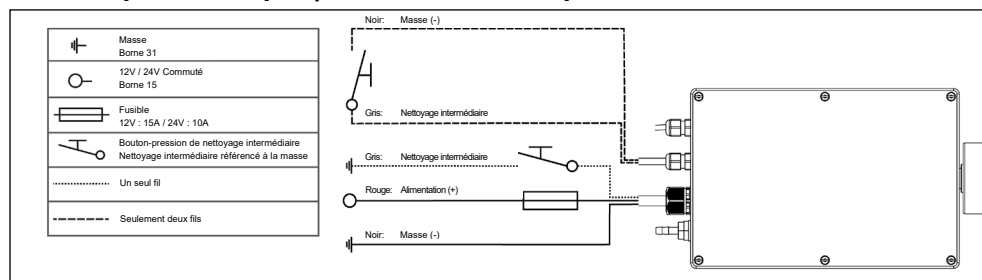

Fig. 65

Version hydraulique | Vanne

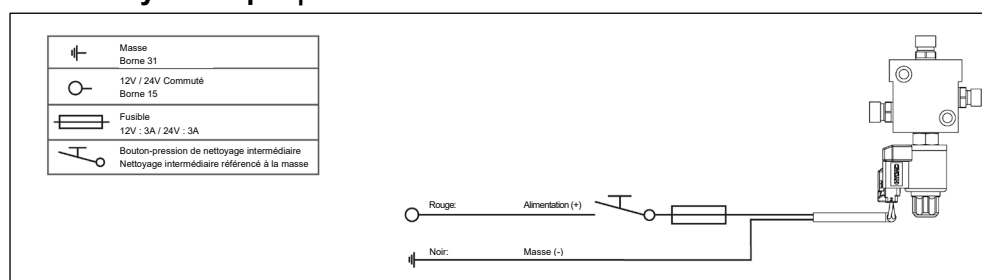

Fig. 66

Version hydraulique | Unité de vanne

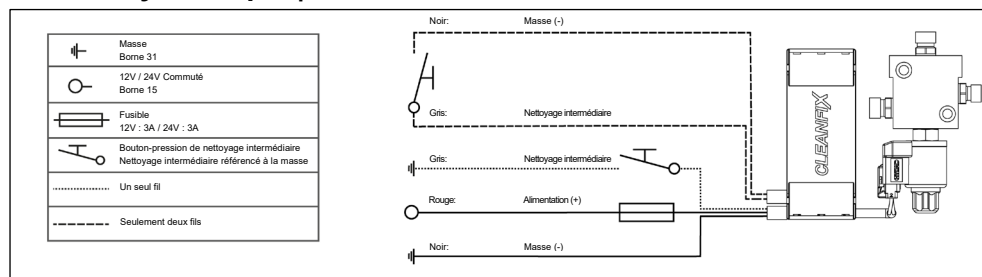

Fig. 67

Version hydraulique | Bloc combiné - Vanne

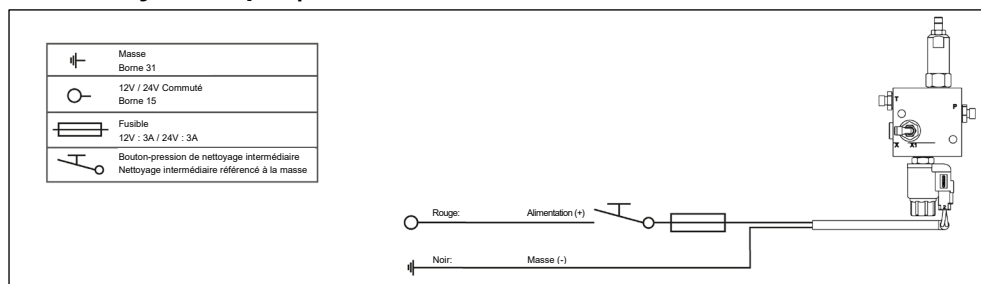

Fig. 68

Version hydraulique | Bloc combiné - Unité de vanne

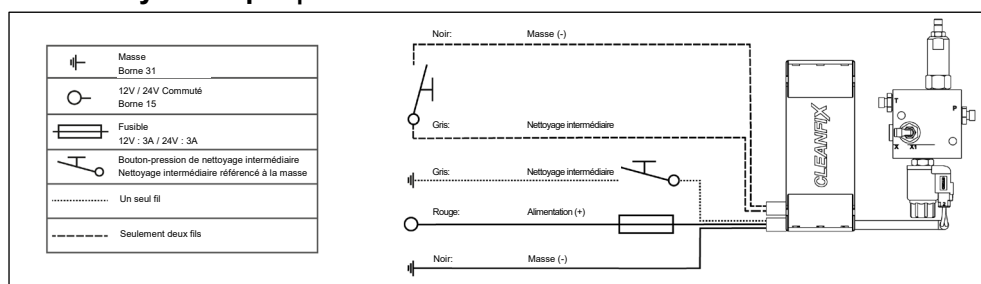

Fig. 69

7 Pose du flexible de refoulement (ventilateurs pneumatiques)

7.1 Raccordement du composant électronique au ventilateur

- 41) Couper le flexible de refoulement à la longueur appropriée.
- 42) Appliquer une goutte d'huile autour de l'orifice du flexible de refoulement.
- 43) Coulisser le collier à 2 oreilles sur le flexible de refoulement.
- 44) Coulisser le flexible de refoulement sur la gaine flexible (A) du composant électronique.
- 45) Comprimer les oreilles du collier à 2 oreilles à l'aide de la pince (pince à collier à 2 oreilles).

7.2 Raccordement du composant électronique à l'installation pneumatique



Raccordement du composant électronique à l'installation pneumatique

Si l'installation pneumatique possède un circuit de consommateurs auxiliaires (circuit pneumatique protégé par fusible), il est possible d'utiliser celui-ci.

Si aucun circuit de consommateurs auxiliaires n'est disponible, une valve de décharge correspondante doit être montée entre le composant électronique et l'installation pneumatique.

Kit de soupape de décharge

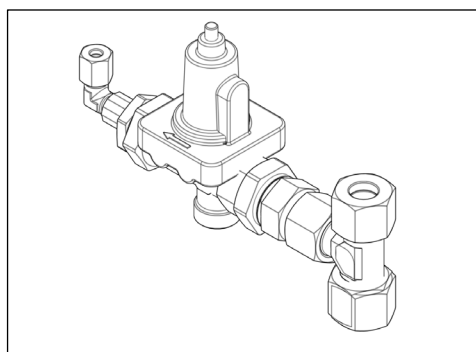

Fig. 70

Réf. : 216205

- 46) Raccorder le composant électronique à l'installation pneumatique.

8 Pose du flexible de refoulement (ventilateurs hydrauliques)

8.1 Raccordement du composant électronique au ventilateur

AVERTISSEMENT

Risque de dommages dus au rallongement du flexible de refoulement sur le ventilateur !

Si le flexible de refoulement est rallongé, l'échange de l'huile hydraulique à l'intérieur du ventilateur n'est pas garanti.

Le flexible de refoulement fourni ne doit pas être rallongé et doit être raccordé directement au composant électronique.

-
- 47) Brancher le flexible de refoulement au raccordement (A) du composant électronique.

8.2 Raccordement du composant électronique à l'installation hydraulique

AVERTISSEMENT

Risque de dommages dus à une surpression au niveau des joints et du moyeu !

Une surpression au niveau de l'alimentation en pression peut causer des dommages aux joints et au moyeu (risque d'éclatement).

L'alimentation en pression ne doit pas dépasser 50 bar/725,19 psi.



Raccordement flexible du retour : largeur nominale min. DN 8

-
- 48) Raccorder le composant électronique à l'installation hydraulique à l'aide d'un flexible de refoulement approprié.

9 Démarrage initial

MISE EN GARDE !

Risque de blessures graves ou danger de mort dues/dû à une éjection de pièces !

Les pièces détachées peuvent être aspirées par le ventilateur et causer des blessures graves ou mortelles ainsi que des dommages à la machine.

Retirer les outils et les objets non fixés.

Fixer fermement les composants dans la zone du ventilateur.

-
- 49) Démarrer le moteur.
 - 50) Commuter 3 fois le ventilateur au ralenti.



En cas de présence de Flextips (rallonges de pale), une légère abrasion du matériau survient.

- 51) Commuter 1 fois le ventilateur à env. 1/3 du régime maximal.
- 52) Commuter 1 fois le ventilateur à env. 2/3 du régime maximal.
- 53) Commuter 1 fois le ventilateur au régime maximal.

10 Opération (bouton-poussoir)

⚠ ATTENTION !

Risque de blessures dues à une éjection de saletés !

Des personnes se trouvant dans la zone du radiateur peuvent être blessées par l'éjection de saletés.

Lors de l'actionnement de la fonction de commutation, s'assurer qu'aucune personne ne se tient dans la zone du radiateur.

Lors de l'actionnement de la fonction de commutation, s'assurer que la machine ne se trouve pas dans un espace fermé.

AVERTISSEMENT

L'activation de la fonction d'inversion du sens de rotation du ventilateur alors que la plage de température du véhicule est dans le rouge peut entraîner des dommages !

Pendant la commutation, l'effet de refroidissement s'interrompt. La commutation dans la plage de températures rouge conduit à une surchauffe du moteur.

Ne pas commuter le ventilateur pendant qu'il se trouve dans la zone de températures rouge.

Arrêter la machine et ouvrir le capot moteur afin que la machine puisse refroidir.

Composant électronique sans minuterie (nettoyage semi-automatique)

Commutation de refroidissement en nettoyage par pression sur le bouton. Tant que le bouton est pressé, le ventilateur reste en mode nettoyage. Pendant la commutation, l'effet de refroidissement s'interrompt. Ne pas maintenir enfoncé le bouton trop longtemps (voir tableau).

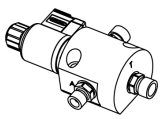
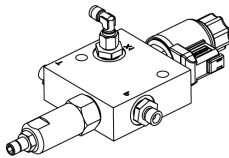
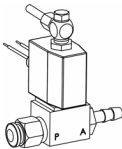
| Actionnement hydraulique | | Actionnement pneumatique |
|---|--|---|
| Avec système hydraulique dans la machine Maintenir enfoncé le bouton pendant max. 15 s. | | Avec installation pneumatique Maintenir enfoncé le bouton pendant max. 15 s. |
| Vanne  Fig. 71 | Bloc combiné - Vanne  Fig. 72 | Valve  Fig. 73 |

Composant électrique avec minuterie (nettoyage entièrement automatique à intervalles définis)

La commutation de refroidissement en nettoyage et inversement s'effectue par intervalle, par exemple toutes les 30 minutes. La durée de l'intervalle peut être modifiée comme souhaitée via l'application de commande Cleanfix (voir chapitre 11). Un nettoyage intermédiaire peut être exécuté manuellement à tout moment en appuyant sur le bouton-poussoir ou via l'application de commande Cleanfix. Après mise de l'alimentation en tension, le premier nettoyage démarre immédiatement par défaut. Dans le cas de solutions spécifiques au client, il est possible de temporiser le premier nettoyage.

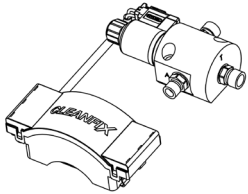
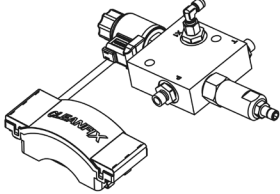
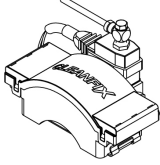
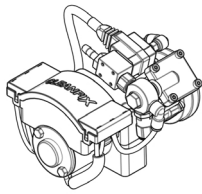
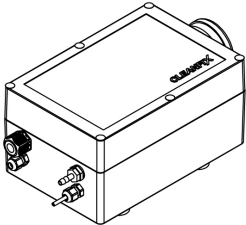
| Actionnement hydraulique | | Actionnement pneumatique | |
|---|--|--|--|
| Avec système hydraulique dans la machine | | Avec installation pneumatique | Sans installation pneumatique |
| Unité de vanne  Fig. 74 | Bloc combiné - Unité de vanne  Fig. 75 | Unité de valve  Fig. 76 | Unité de commande  Fig. 77 Boîtier électronique  Fig. 78 |

11 Opération (application de commande Cleanfix)

MISE EN GARDE !

L'utilisation de l'application lorsque vous conduisez peut entraîner de graves blessures, voire la mort !

L'utilisation de l'application lorsque vous circulez sur la voie publique nuit à la sécurité routière.

- ▶ N'utilisez pas l'application lorsque vous circulez sur la voie publique.
- ▶ N'inversez pas le sens de rotation du ventilateur lorsque vous circulez sur la voie publique.

ATTENTION !

Risque de blessures dues à une éjection de saletés !

Des personnes se trouvant dans la zone du radiateur peuvent être blessées par l'éjection de saletés.

- ▶ Lors de l'actionnement de la fonction de commutation, s'assurer qu'aucune personne ne se tient dans la zone du radiateur.
- ▶ Lors de l'actionnement de la fonction de commutation, s'assurer que la machine ne se trouve pas dans un espace fermé.

AVERTISSEMENT

L'activation de la fonction d'inversion du sens de rotation du ventilateur alors que la plage de température du véhicule est dans le rouge peut entraîner des dommages !

Pendant la commutation, l'effet de refroidissement s'interrompt. La commutation dans la plage de températures rouge conduit à une surchauffe du moteur.

- ▶ Ne pas commuter le ventilateur pendant qu'il se trouve dans la zone de températures rouge.
- ▶ Arrêter la machine et ouvrir le capot moteur afin que la machine puisse refroidir.

Cleanfix propose une application permettant de faire fonctionner les composants électroniques avec une minuterie et d'effectuer des réglages.

L'application de commande Cleanfix offre les fonctions suivantes :

- Basculement entre les modes de fonctionnement manuel et automatique
- Réglage de la durée du cycle
- Interruption du nettoyage
- Appariement avec l'appareil
- Surveillance de l'état du filtre à air
- Exécution du nettoyage manuel
- Exécution du contrôle du système

11.1 Téléchargement de l'application

- 54) Ouvrez l'App Store ou Google Play sur votre téléphone mobile.
- 55) Recherchez l'application de commande Cleanfix dans l'App Store ou Google Play.
- 56) Téléchargez l'application de commande Cleanfix.
- 57) Ouvrez l'application de commande Cleanfix.



Accès au téléphone mobile

Pour que l'application puisse accéder à certaines fonctions de votre téléphone mobile, vous devez en accorder les autorisations.

L'application nécessite un accès Bluetooth. Cet accès peut ne pas être disponible dans tous les pays.

- 58) Suivez les instructions sur votre téléphone mobile.
- 59) Si nécessaire, installez la mise à jour.



Mises à jour

Pour vous assurer que l'application fonctionne de manière optimale avec la version actuelle, installez toutes les mises à jour.

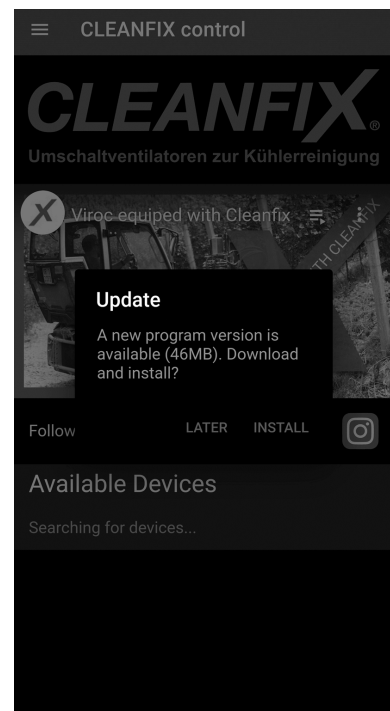

Fig. 79

11.2 Appariement de l'appareil

60) Appuyez sur le ☰ bouton pour ouvrir le menu.

61) Sélectionnez l'appareil dans [Liste des appareils].

i Pour les étapes suivantes, l'appareil doit être sous tension.

Si nécessaire, mettez le contact.

62) Balayez l'écran vers le bas pour rechercher des appareils.

63) Sélectionnez l'appareil approprié.

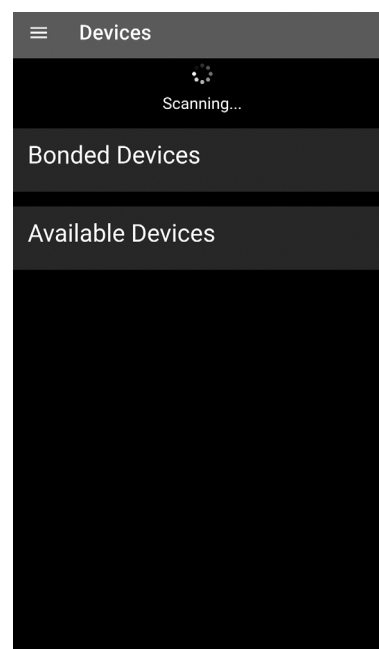
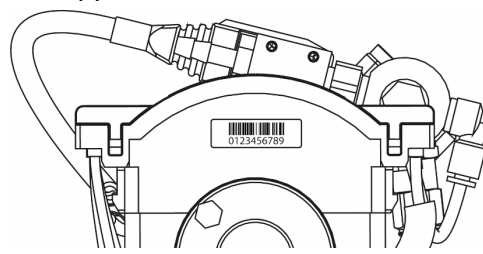

Fig. 80

64) Saisissez le code PIN.

i Le code PIN est composé des six derniers chiffres du numéro de série de l'appareil.



65) Appuyez sur [Appariement] pour confirmer.

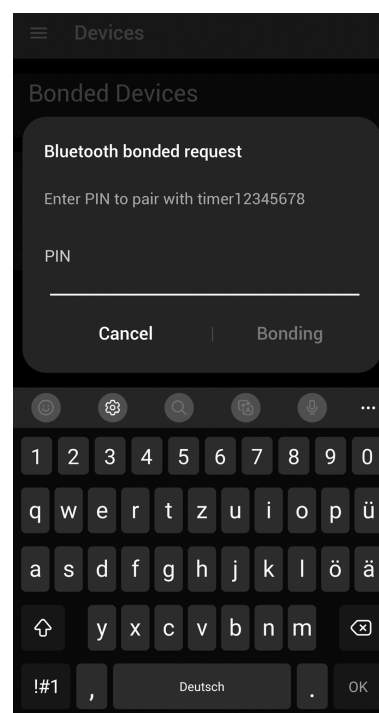

Fig. 81

- 66) Définissez le [Nom de l'appareil].
- 67) Saisissez l' [Altitude en mètres] moyenne de l'environnement de travail.
- 68) Appuyez sur [Suivant] pour confirmer.

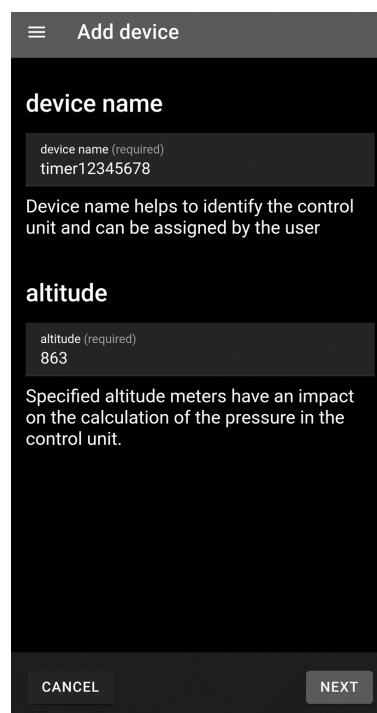

Fig. 82

- 69) Saisissez ou scannez le [Numéro de série du ventilateur].
- 70) Appuyez sur [Suivant] pour confirmer.

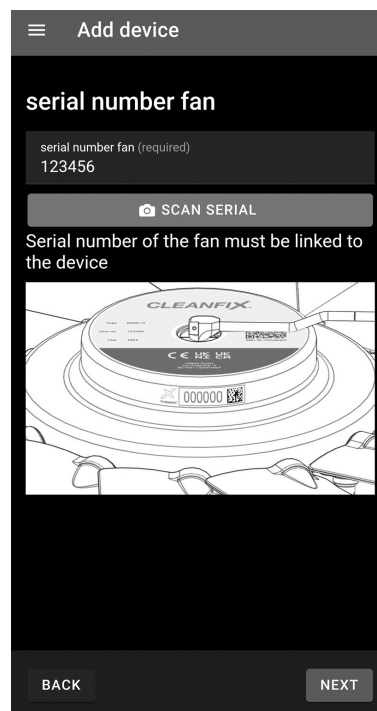

Fig. 83

- 71) Vous pouvez également saisir ou scanner le [Numéro de série de la vanne (hydraulique)].
- 72) Appuyez sur [Suivant] pour confirmer.

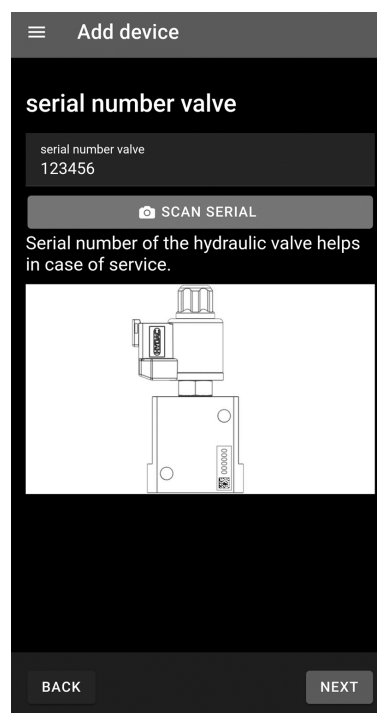

Fig. 84

- 73) Vous pouvez éventuellement saisir ou scanner le [Numéro de série du capteur de vitesse].
- 74) Appuyez sur [Enregistrer] pour confirmer.

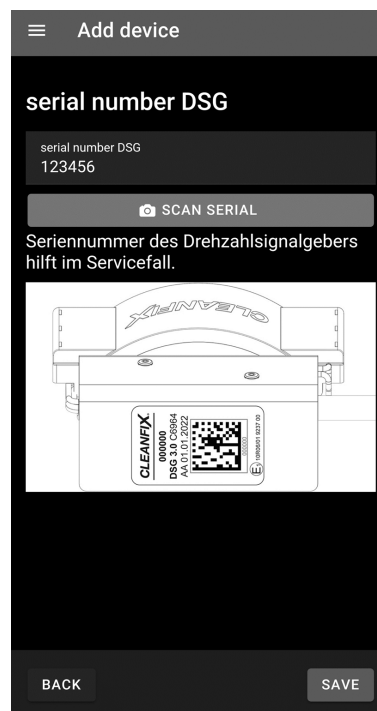



Fig. 85

11.3 Modification de l'appareil

- 75) Sélectionnez l'appareil dans [Liste des appareils] ou sur l'écran principal.
- 76) Appuyez sur le  bouton pour ouvrir la boîte de dialogue [Modification de l'appareil].
- 77) Modifiez les informations comme souhaité.
- 78) Appuyez sur [Enregistrer] pour confirmer.

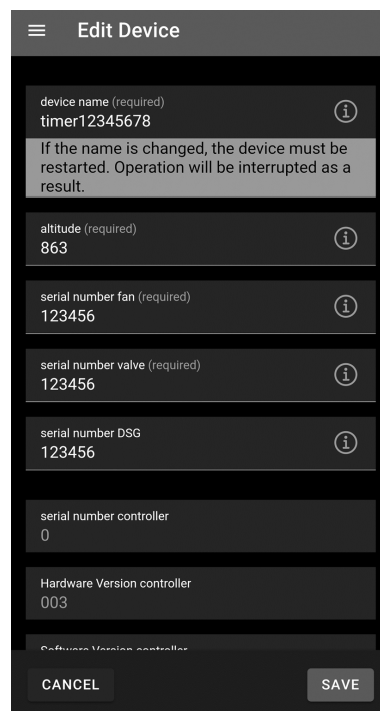





Fig. 86

11.4 Exécution du contrôle du système

- 79) Sélectionnez l'appareil dans [Liste des appareils] ou sur l'écran principal.
- 80) Appuyez sur le  bouton pour ouvrir la boîte de dialogue [Contrôler].
- 81) Appuyez sur le  bouton pour démarrer le contrôle du système.

 Le contrôle du système s'exécute. Le résultat s'affiche une fois le contrôle terminé.

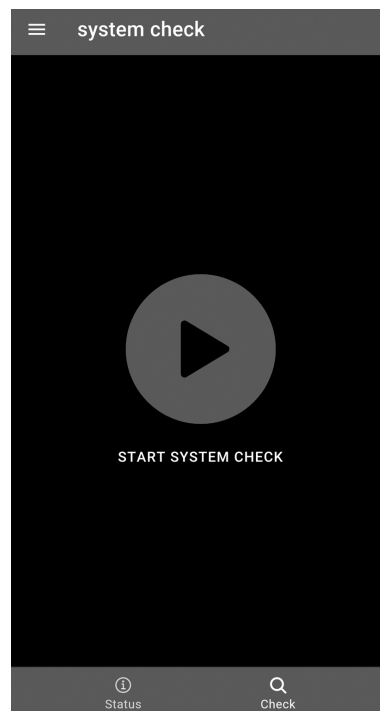

Fig. 87

A) Contrôle du système réussi

i Partage des résultats

Le résultat du contrôle du système peut être transmis ou enregistré sous forme de fichier PDF via le bouton [Partager les résultats].

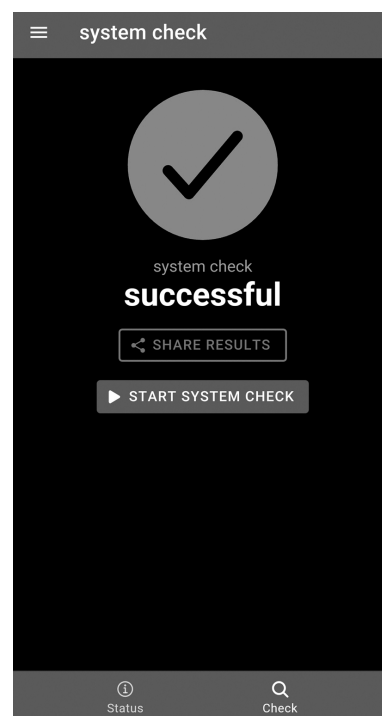

Fig. 88

B) Échec du contrôle du système

- Contactez le revendeur ou le fabricant.

i Partage des résultats

Le résultat du contrôle du système peut être transmis ou enregistré sous forme de fichier PDF via le bouton [Partager les résultats].

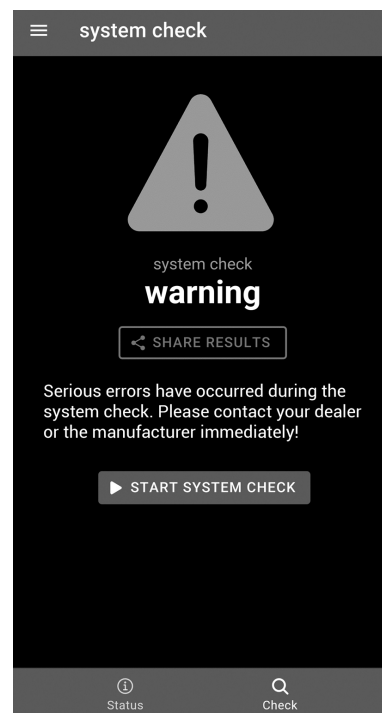

Fig. 89

11.5 Exécution du nettoyage manuel

- 82) Sélectionnez l'appareil dans [Liste des appareils] ou sur l'écran principal.
- 83) Appuyez sur le bouton [* Nettoyage manuel] pour procéder à un nettoyage manuel.

i Si vous appuyez sur [* Nettoyage manuel] pendant le fonctionnement automatique, un nettoyage intermédiaire est réalisé. Le cycle revient à zéro.

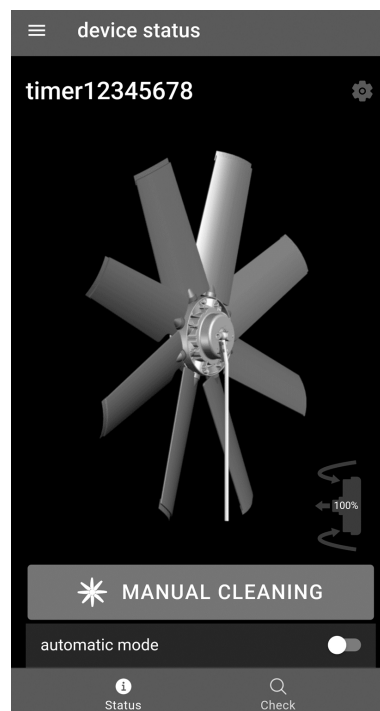

Fig. 90

11.6 Activation/désactivation du fonctionnement automatique

- 84) Sélectionnez l'appareil dans [Liste des appareils] ou sur l'écran principal.
- 85) Dans la boîte de dialogue [Fonctionnement automatique], appuyez sur le bouton pour activer ou désactiver le fonctionnement automatique.
- 86) Sélectionnez la boîte de dialogue [Durée du cycle] pour définir la durée du cycle.
- 87) Sélectionnez une durée de cycle comprise entre 5 et 120 minutes.

i Vous pouvez interrompre le fonctionnement automatique en appuyant sur le bouton [|| Pause] puis le reprendre en appuyant sur [▶ Reprendre].

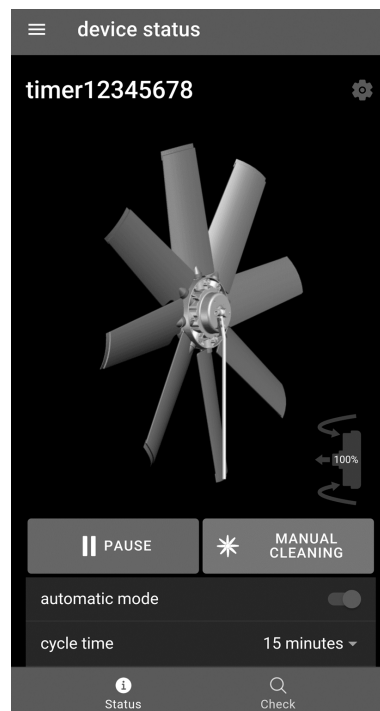

Fig. 91

11.7 Suppression d'un appareil

- 88) Appuyez sur le ☰ bouton pour ouvrir le menu.
- 89) Sélectionnez l'écran de menu [Liste des appareils].
- 90) Balayez l'écran de l'appareil souhaité sur la gauche pour afficher les options.
- 91) Appuyez sur le 🗑 bouton pour supprimer l'appareil.

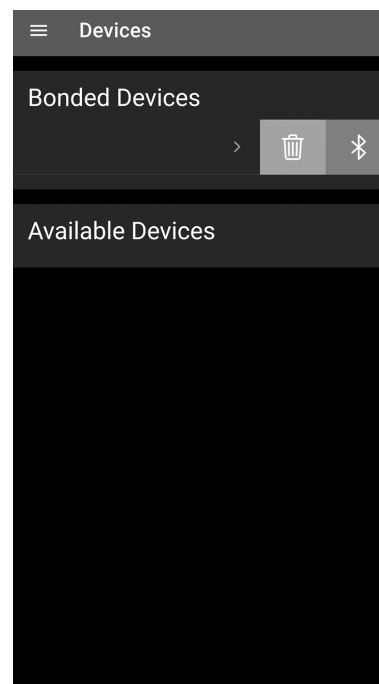

Fig. 92

11.8 Affichage de l'état du filtre à air

- i** Le filtre à air peut s'obstruer au fil du temps. Ceci dépend de la durée de fonctionnement et du nombre de fois où le sens de rotation du ventilateur est inversé. L'indicateur de l'icône du filtre affiche l'état du filtre à air. Si cette valeur chute sous les 10 %, un message correspondant s'affiche et le remplacement du filtre est recommandé (voir section 12.2).
- 92) Sélectionnez l'appareil dans [Liste des appareils] ou sur l'écran principal.
 - 93) Appuyez sur le 🌀 bouton pour afficher l'état du filtre à air.
 - 94) Appuyez sur [OK] pour confirmer.

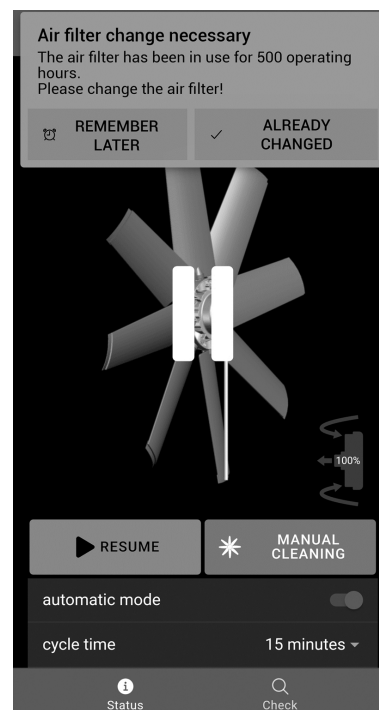

Fig. 93

12 Entretien

12.1 Entretien du ventilateur

Le ventilateur ne nécessite aucun entretien.

Dans des conditions de fonctionnement extrêmes, une inspection visuelle des pièces mobiles est recommandée à chaque intervalle d'entretien du véhicule.

12.2 Entretien des composants électroniques

Pour les composants électroniques pneumatiques avec compresseur, le filtre doit être remplacé à chaque intervalle d'entretien du véhicule, et au moins toutes les 500 heures de fonctionnement.

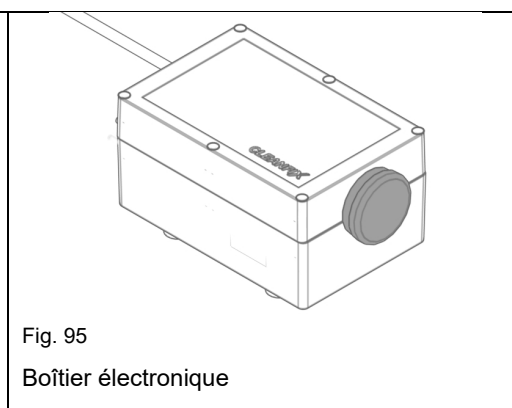
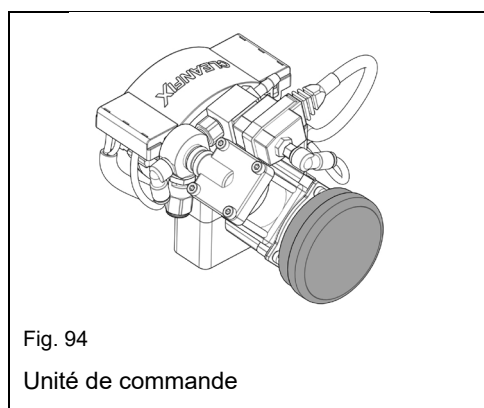

Pièces de rechange du filtre :

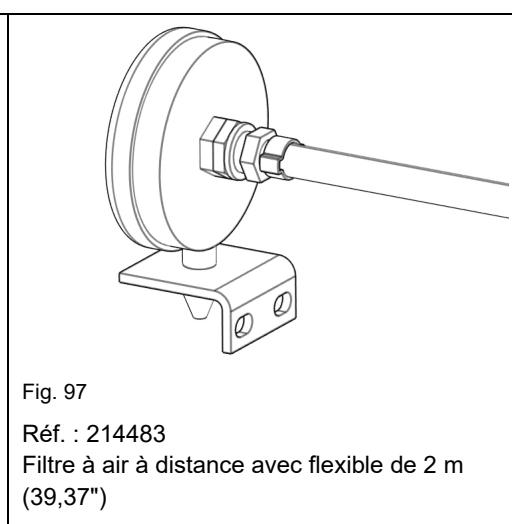
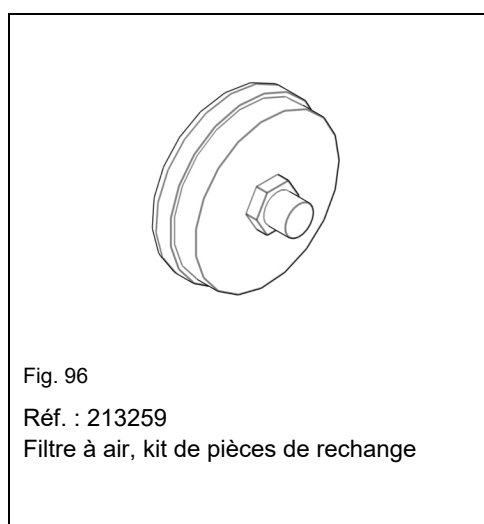

13 Dépannage (ventilateurs)

13.1 Les lames ne tournent pas jusqu'à la position de nettoyage.

Aucune alimentation pneumatique ou alimentation pneumatique insuffisante (pour le système pneumatique ou hydraulique)

| Contrôle | Remarque | Mesure |
|---|---|---|
| Contrôler l'alimentation en pression | <p>Système pneumatique</p> <p>Une pression de 6,5 bars/94,27 psi minimum à 8 bars/116,03 psi maximum doit être appliquée sur le composant électronique.</p> <p>Système hydraulique</p> <p>Une pression de 20 bars (H222, H252) ou 42 bars (H162) minimum doit être appliquée sur le composant électronique.</p> <p>Une pression de 50 bars/725,19 psi max. peut être appliquée.</p> | Régler l'alimentation en pression |
| Contrôler le fonctionnement de la valve | <p>Lors de l'activation et la désactivation de l'alimentation en tension, la valve doit émettre un léger cliquettement.</p> <p>Si nécessaire, raccorder une alimentation électrique externe.</p> <p>Attention : tenir compte de la tension 12 V ou 24 V.</p> | Si la valve ne cliquette pas, la remplacer. |
| Contrôler le flexible de refoulement | <p>Système pneumatique</p> <p>Si nécessaire, retirez le flexible de pression de la valve et raccordez-le à l'alimentation en air comprimé de l'atelier du véhicule (max. 8 bars/116,03 psi) pour localiser plus rapidement les fuites éventuelles.</p> <p>Système hydraulique</p> <p>Vérifiez l'absence de fuites au niveau du flexible de pression.</p> | <p>Si le flexible n'est pas étanche, le remplacer.</p> <p>Si le ventilateur n'est pas étanche, commander un kit d'étanchéité correspondant.</p> |
| Défaut mécanique | Si toutes les conditions mentionnées ci-dessus sont remplies et que les pales ne tournent pas, il s'agit vraisemblablement d'un défaut mécanique. | <p>Contactez le fabricant.</p> <p>Adresse du service après-vente : Voir chapitre 1.1.2</p> |

Aucune alimentation en pression ou alimentation en pression insuffisante (en présence de composants électroniques avec compresseur)

| Contrôle | Remarque | Mesure |
|--|---|--|
| Contrôler le fonctionnement du compresseur | Si le compresseur produit de la pression, la tension doit chuter de max. 0,5 V en dessous de la tension nominale. | Si nécessaire, effectuer une installation électrique plus stable (autre section de câble, câbles plus courts, etc.). |
| Contrôler la production de pression du compresseur | Contrôler la production de pression du compresseur avec le ventilateur raccordé (max. 15 s/min. 6,5 bar/94,27 psi). | Si la pression produite est insuffisante, remplacer le compresseur. |
| Contrôler le fonctionnement de la valve | Lors de l'activation et la désactivation de l'alimentation en tension, la valve doit émettre un léger cliquettement. Si nécessaire, raccorder une alimentation électrique externe. Attention : tenir compte de la tension 12 V ou 24 V. | Si la valve ne cliquette pas, la remplacer. |
| Contrôler le flexible de refoulement | Si nécessaire, débrancher le flexible de refoulement de la valve et le raccorder à l'alimentation pneumatique de l'atelier (max. 8 bar/116,03 psi) pour localiser d'éventuelles fuites plus rapidement. | Si le flexible n'est pas étanche, le remplacer. Si le ventilateur n'est pas étanche, commander un kit d'étanchéité correspondant. |
| Défaut mécanique | Si toutes les conditions mentionnées ci-dessus sont remplies et que les pales ne tournent pas, il s'agit vraisemblablement d'un défaut mécanique. | Contactez le fabricant. Adresse du service après-vente : Voir chapitre 1.1.2 |

13.2 Les lames ne tournent pas jusqu'à la position de refroidissement.**Régime du ventilateur trop élevé**

| Contrôle | Remarque | Mesure |
|--|---|---|
| Contrôler la commutation à régime réduit | La réduction du régime permet de diminuer la force aérodynamique exercée sur les pales. | Réduire le régime pendant la commutation ou monter des ressorts supplémentaires dans le ventilateur. Adresse du service après-vente : Voir chapitre 1.1.2 |

Le ventilateur ne se purge pas / L'huile ne revient pas.

| Contrôle | Remarque | Mesure |
|---|---|--|
| Contrôler le flexible de refoulement | Le flexible de refoulement n'est ni plié ni écrasé. | Éliminer toute flexion et tout écrasement. Si le flexible de refoulement est endommagé, le remplacer. |
| Contrôler le fonctionnement de la valve | Lors de l'activation et la désactivation de l'alimentation en tension, la valve doit émettre un léger cliquettement. Si nécessaire, raccorder une alimentation électrique externe. Attention : tenir compte de la tension 12 V ou 24 V. | Si la valve ne cliquette pas, la remplacer. |
| Défaut mécanique | Si le ventilateur ne recommente pas avec le flexible débranché et à l'arrêt, il existe vraisemblablement un défaut mécanique. | Contacteur le fabricant. Adresse du service après-vente : Voir chapitre 1.1.2 |

14 Dépannage (composants électroniques)

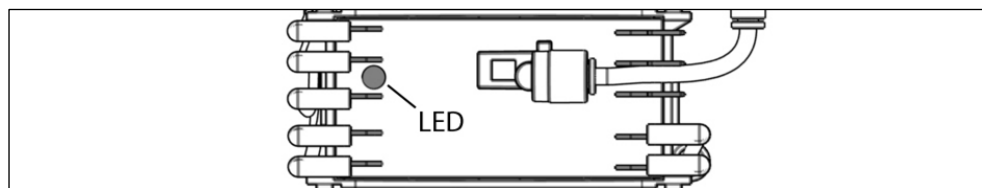







Fig. 98

| Code d'erreur de la LED | Cause de l'erreur |
|-------------------------|-------------------------------------|
| Ne clignote pas. | Vérifiez la tension d'alimentation. |

| Code d'erreur LED vert | Cause de l'erreur |
|--|--|
| Allumé en vert en permanence | État normal sans connexion Bluetooth |
| Allumé en vert pendant 3 s. | État normal avec connexion Bluetooth |
| Clignotant vert rapide en permanence | [Mode automatique] interrompu <ul style="list-style-type: none"> ▶ Dans l'application de commande Cleanfix, appuyez sur le bouton [Reprendre] pour reprendre le [Mode automatique] (voir section 11.6). |

| Code d'erreur LED rouge | Cause de l'erreur |
|---------------------------|---|
| Clignotement rouge 1x | L'état du filtre à air est inférieur à 10 %. <ul style="list-style-type: none"> ▶ Appariez l'appareil avec l'application de commande Cleanfix. ▶ Follo Suivez les instructions sur l'application (voir section 11.8). |
| Clignotement rouge 2x | Augmentation de la température <ul style="list-style-type: none"> ▶ Appariez l'appareil avec l'application de commande Cleanfix.. ▶ Acquitez le message d'erreur sur l'application. ▶ La durée de vie de l'appareil est réduite à une température de 65° C ou plus. ▶ Si nécessaire, modifiez la position d'installation de l'appareil. |

| | |
|--|--|
| | Les valeurs du capteur de pression sont incorrectes. |
|--|--|

| | |
|--|--|
| Clignotement rouge 3x | <ul style="list-style-type: none"> ▶ Coupez le contact puis remettez-le. ▶ Si l'erreur persiste, contactez le fabricant. <p>Adresse du service d'entretien : voir section 1.1.2.</p> |
|  Clignotement rouge 4x | <p>Court-circuit, température trop élevée ou câble de la valve coupé</p> <ul style="list-style-type: none"> ▶ Coupez le contact puis remettez-le. ▶ Si l'erreur persiste, contactez le fabricant. <p>Adresse du service d'entretien : voir section 1.1.2.</p> |
|  Clignotement rouge 5x | <p>Court-circuit ou câble du compresseur coupé</p> <ul style="list-style-type: none"> ▶ Coupez le contact puis remettez-le. ▶ Si l'erreur persiste, contactez le fabricant. <p>Adresse du service d'entretien : voir section 1.1.2.</p> |
|  Clignotement rouge en permanence | <p>Température critique / Arrêt pour cause de température élevée</p> <p>L'appareil s'arrête lorsque sa température devient critique. Une fois l'appareil refroidi, il redémarre.</p> <ul style="list-style-type: none"> ▶ Si l'erreur se répète, déplacez l'appareil dans un endroit plus frais. |
|  Clignotant rouge rapide en permanence | <p>Court-circuit au niveau du bouton-poussoir situé dans la cabine du conducteur ou sur le pressostat</p> <ul style="list-style-type: none"> ▶ Coupez le contact puis remettez-le. ▶ Si l'erreur persiste, contactez le fabricant. <p>Adresse du service d'entretien : voir section 1.1.2.</p> |
|  Allumé en rouge en permanence | <p>Présence de plusieurs messages d'erreur</p> <ul style="list-style-type: none"> ▶ Appariez l'appareil avec l'application de commande Cleanfix pour afficher tous les messages d'erreur. |

| Code d'erreur de la LED rouge/verte | Cause de l'erreur |
|---|---|
|  Clignotement alterné rouge et vert en permanence | <ul style="list-style-type: none"> ▶ Défaut de lecture de la mémoire Contactez le fabricant. ▶ Adresse du service d'entretien : voir section 1.1.2. |

